

アンカーボルト引張荷重確認試験機 (非破壊式)

テクノテスター[®] AT-70DII

取扱説明書



- このたびは、テクノテスターAT-70D IIをお買い上げ頂きまことにありがとうございます。
- ご使用になる前に、この「取扱説明書」を必ずお読みになり、正しく安全にお使いください。
- お読みになった後は、大切に保管して必要なときにお読みください。

2023年8月現在

安全上の注意事項

- 本製品は、あと施工アンカーの引張荷重を非破壊で確認を行う試験機です。
- ここに示した安全上の注意事項は、試験機を正しく安全にご使用いただき、使用者や第三者への危害や、本機および周辺環境への損害を未然に防ぐものです。
ご使用前に必ずお読みになり、安全上の注意事項は必ずお守りください。
- 注意事項は「警告」と「注意」に区分して明示しております。



警告

取り扱いを誤った場合に使用者または第三者が死亡または重傷を負う危険が想定される内容を示しております。



注意

取り扱いを誤った場合に使用者または第三者が傷害を負う危険、物的損害の発生が想定される内容を示しております。

絵表示の例



注意（警告を含む）を促す内容があることを告げるものです。



禁止の行為であることを告げるものです。



警告

本機は非破壊試験機です。重大な事故の原因となりますので破壊試験には使用をしないでください。
また、母材の破壊やアンカーの破断のないよう加える荷重は下表を参照し、十分注意して決定してください。

加える荷重の限界の目安（すべてを満たすようにしてください）

- ・アンカーの引張最大荷重の 40%未満（弊社カタログ参照）
 - ・アンカーの降伏点荷重未満
- 注）異形棒鋼にねじを切って試験をする場合には、ねじの有効断面積から求められた降伏点荷重以下で破断に至る場合があります

- ・荷重をかける際は、試験体のアンカー及びセンターシャフトの上部からのぞき込まないでください。また試験体の延長線上に人がいないように気をつけてください。試験体が破断し飛び出してくる事があり危険です。



- ・高所の試験や天井、壁に対する試験では、下にいる人をケガから守るために、試験機をヒモで足場につなぐなど落下防止策を必ず講じてください。
- ・試験を行う時は、必ず全ての脚を母材面に接地させ、固定してください。接地が不十分だとアンカーや試験機が損傷するだけでなく、思わぬ事故の原因になります。
- ・本体のねじが緩んだりして不安定な状態のまま試験を行うと、試験中にその部品が外れて思わぬ事故を引き起こす恐れがあります。
- ・AT-70D II 本体および付属品の分解や修理・改造は、絶対にしないでください。修理につきましては、弊社の支店営業所へご相談ください。



注意

試験機が故障する恐れや怪我・事故等が発生する恐れがありますので、下記の事項は必ず守ってください。

- ・本機は、圧力センサ・測定部・変位計が1体で校正、設定されたものです。それぞれの側面に貼られているシールに記入されている製造番号の上3ケタが、一致している事を確認してください。
すべての番号が一致していない場合、測定値は不正確な値になります。
- ・雨水、水のかかる場所での使用は避けてください。
- ・ホコリや湿気の多い場所、直射日光のあたる場所には、長時間放置しないでください。
- ・磁石などの磁気を帯びたものを近づけないでください。
- ・本体および測定部は精密機器ですので、落としたり強い衝撃を与えたりしないでください。
- ・本体の変形等の原因となりますので、700 kN を超える荷重は絶対にかけないでください。
- ・シリンダー最上点に達した後、油圧をそれ以上無理に加えないでください。
- ・ケーブルに無理な力を掛けたり、物を乗せたりしないでください。
ケーブルが断線またショートするおそれがあります。
- ・油圧ホースに無理な力を掛けたり、物を乗せたりしないでください。
ホースが破損し、思わぬ事故の原因になります。
- ・油圧ホースカブラー接続の際、カブラーに付着しているゴミ・ほこり等を取り除いてから接続してください。ゴミ・ほこり等が付着したまま接続しますと、油漏れ又は作動不良の原因になります。
- ・油圧ポンプ・油圧ホースを直射日光の当たる場所、高温下で放置しないでください。放置しますと油圧ホース内圧が上がり、油圧ホースが接続できなくなる場合があります。

**弊社ではテクノテスターの推奨校正周期を1年としております。
1年に1度、校正に出されることをお勧めいたします。
弊社にて有償で承っております。**

- ・本書の一部または全部を無断転載することは固くお断りいたします。
- ・本書の内容は、将来予告なしに変更することがあります。
- ・本書の内容に関して、ご不明な点や誤り、記載もれなどお気づきのことがございましたら、ご連絡くださいますようお願いいたします。

目次

1. 試験機の概要	
1.1 全体概略図	1
1.2 本体概略図	2
1.3 油圧ポンプ概略図.....	3
1.4 測定部概略図	4
1.5 変位計概略図	5
1.6 仕様.....	6
2. 機器の接続について	
2.1 コネクタ部の接続方法について.....	7
2.2 コネクタ部の取扱いについて.....	7
3. 負荷装置部	
3.1 油圧ポンプ部について	8
4. 測定部	
4.1 操作ボタンの名称.....	12
4.2 電源のON/OFFについて.....	13
4.3 試験モードについて	
4.3.1 グラフ試験モード	14
4.3.2 荷重-変位試験モード	16
4.3.3 荷重試験モード.....	17
4.4 データ記憶容量について	18
4.5 最大値について	18
4.6 設定値について	19
4.7 ゼロ調整について.....	22
4.8 印字について	22
4.9 蓄積データの読み出しについて	
4.9.1 測定部での蓄積データの読み出し	23
4.9.2 測定部での蓄積データの全削除.....	27
4.9.3 テクノテスターReportでの蓄積データの読み出し.....	28
4.10 ブザー機能のON/OFFについて	28
4.11 バックライト機能のON/OFFについて	29
4.12 時計の設定について	29
4.13 電池交換について	30
4.14 油圧ポンプとの脱着について.....	31

5. 試験	
5.1 試験方法の選択	32
5.2 変位計の準備	33
5.3 試験機の接	34
5.4 測定部の準備	35
5.5 本体のセット	36
5.6 変位計ステーの取付	37
5.7 変位計の取付	37
5.8 ゼロ調整	38
5.9 試験の実施	42
5.10 結果の記録	43
5.11 荷重の解除	45
5.12 試験機の取り外しと試験の繰り返し	46
6. あとかたづけ	44
7. 別売オプション	
7.1 専用プリンタ	45
8. こまったときは	46
9. 保証とアフターサービス	47

1. 試験機の概要

1.1 本体概略図

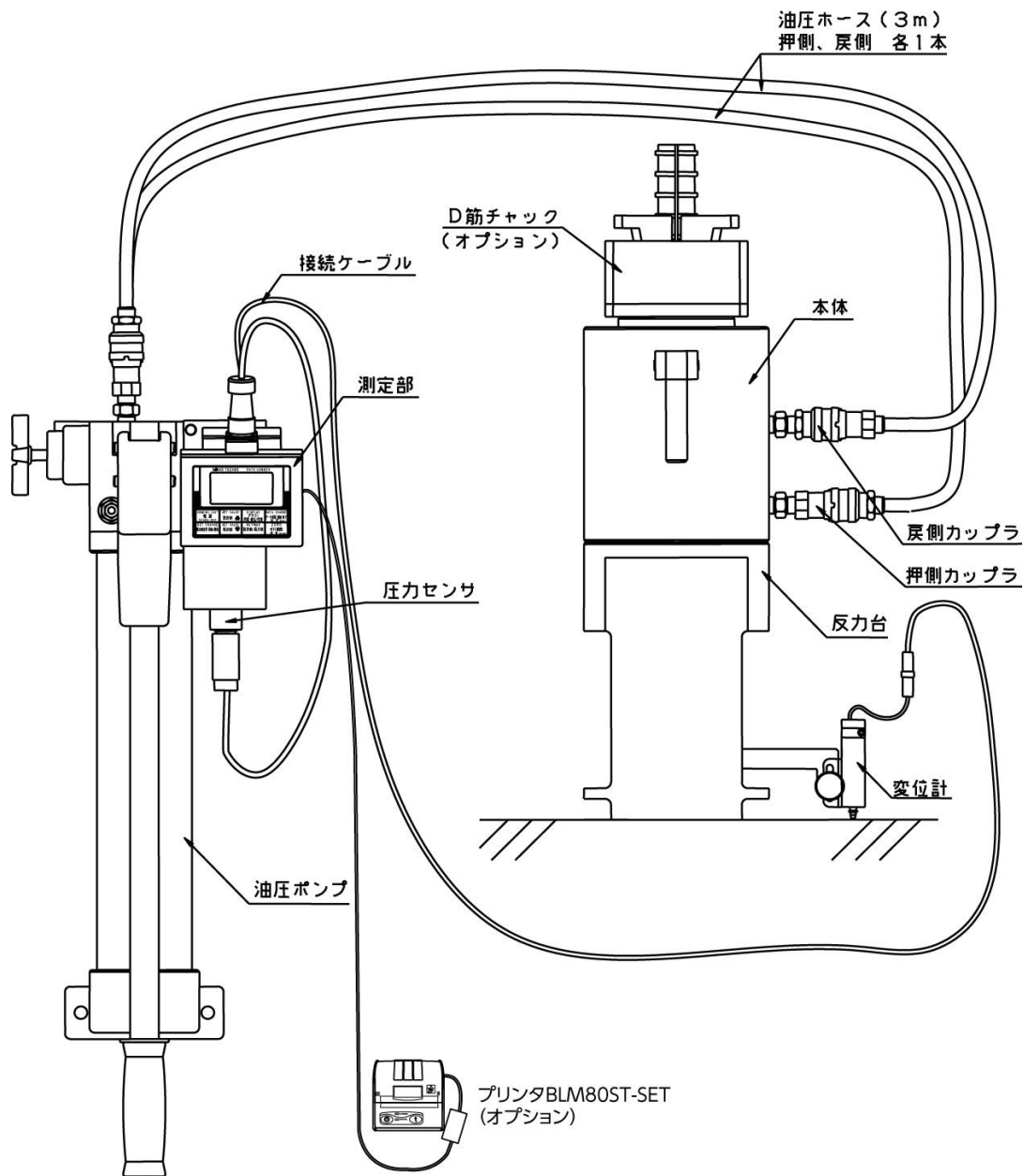

1.2 本体概略図

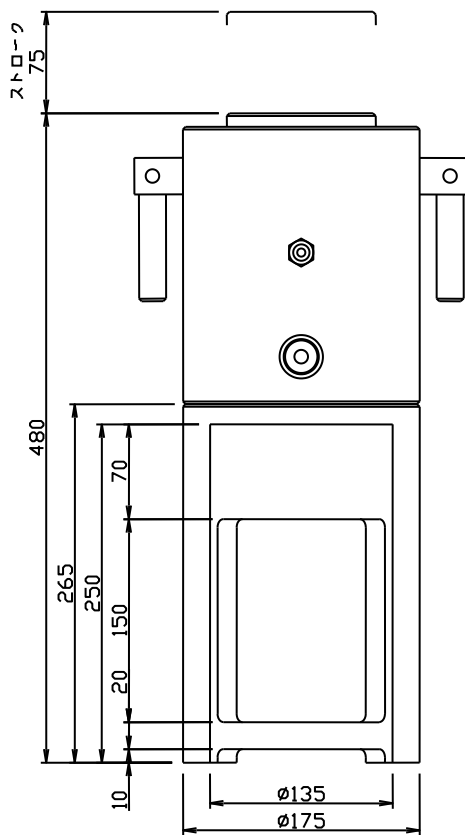
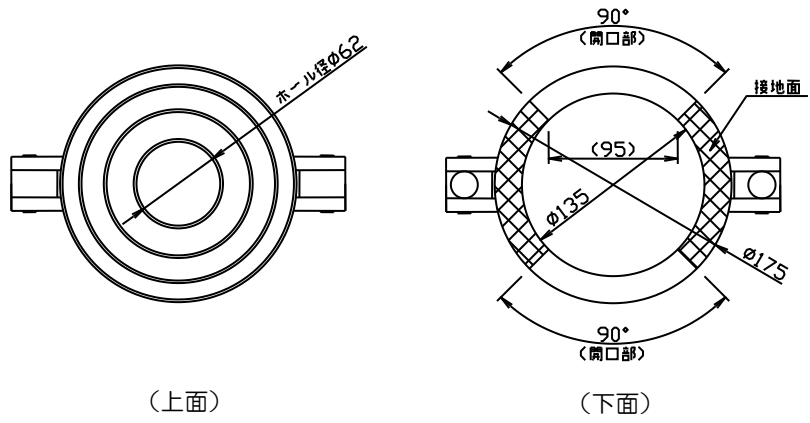

1.3 油圧ポンプ概略図

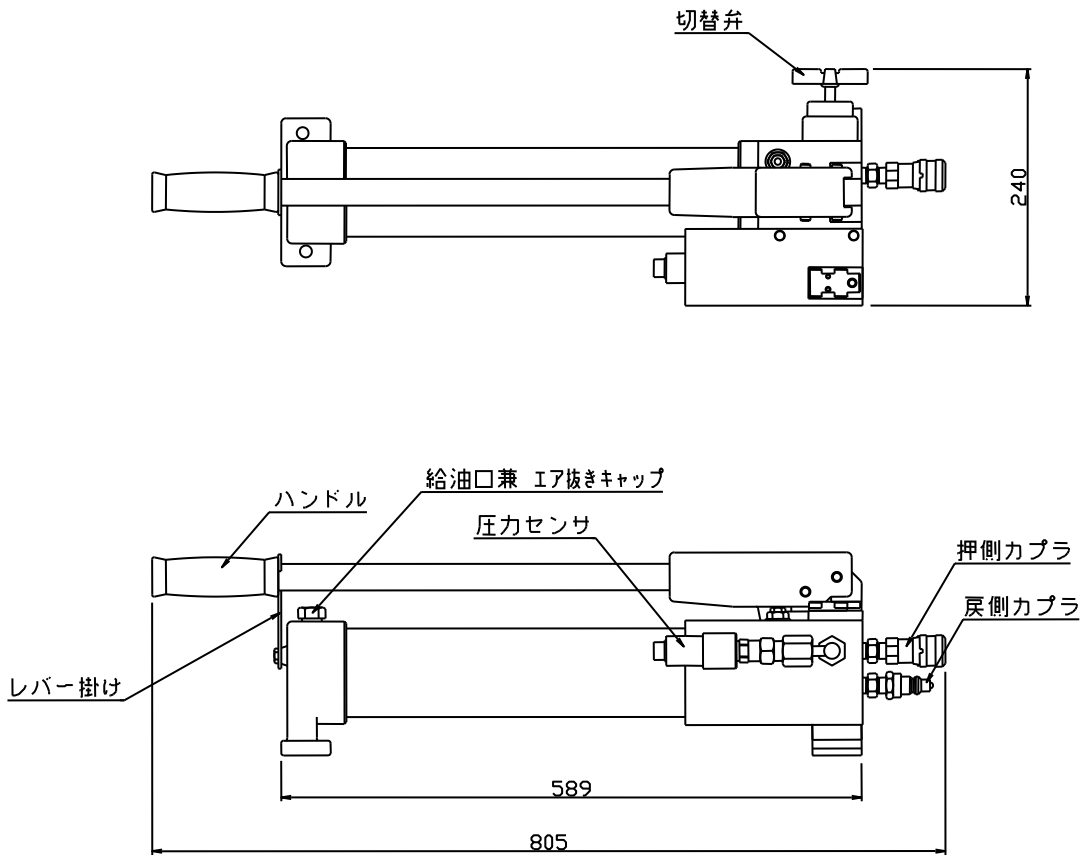

1.4 測定部概略図

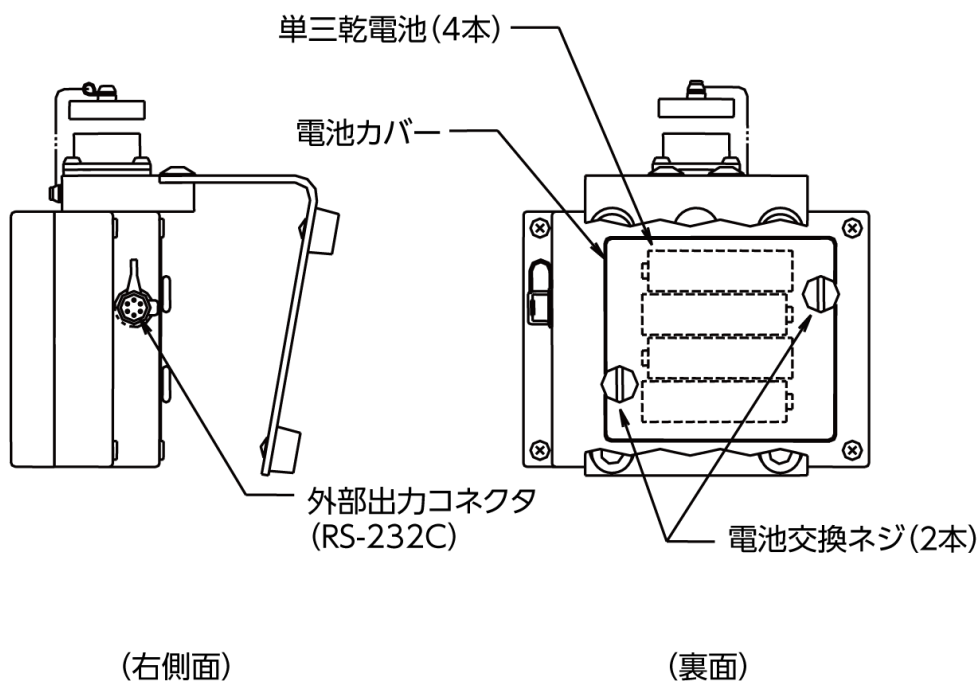
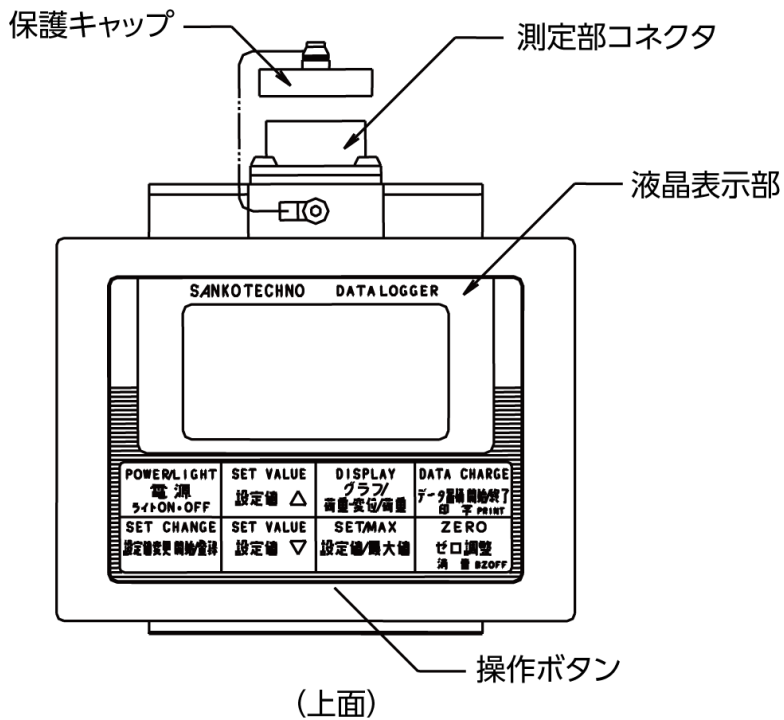

1.5 変位計概略図

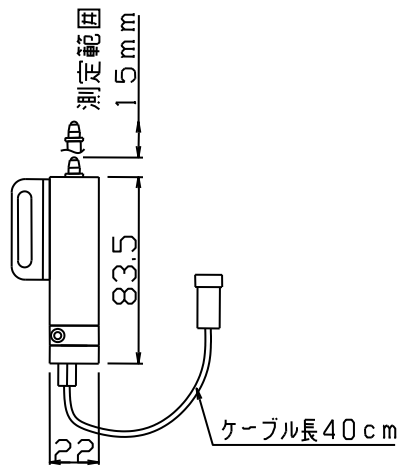

(変位計)

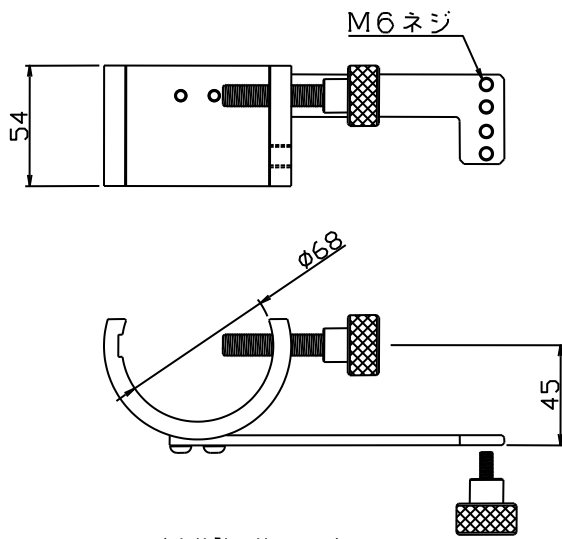

(変位計取付ステー)

1.6 仕様

名 称		テクノテスター（アンカーボルト引張荷重確認試験機）	
型 式		AT-70DII	圧力センサ（油圧ポンプ部）・測定部 変位計
最大荷重		700 k N	
最大変位量		15mm	
荷重精度		非直線性：±1.5% F.S.±1 digit	
変位精度		非直線性：±1.5% F.S.±1 digit	
質 量		本 体	約 20 kg
		測 定 部	約 1.0 kg
		油圧ポンプ部	約 3.9 kg
各 部 寸 法		図面参照	
収 納 箱 寸 法		本体収納箱	355×220×235 mm
		測定部・ポンプ収納箱	620×255×250 mm
		付属品収納箱	420×255×325 mm
測 定 部	測定範囲	荷重：0～700 k N 変位：0～15mm	
	最小表示値	荷重：0.1 k N 変位：0.05mm	
	保護構造	防まつ型（IP54相当）	
	表示部	ドットマトリックス 128×64 ドット バックライト付	
	データ蓄積	グラフデータ：99データ ポイントデータ：9999データ （試験日時・最大荷重値・最大荷重時の変位値）	
	外部出力	RS-232C	
	電源	単三乾電池×4本	
	連続使用時間	アルカリ乾電池使用時：約30時間（バックライト無点灯時）	
その他	最大値ホールド、設定値によるブザー音、オートパワーオフ		
機 構 部	負荷方式	油圧複動式（油圧シリンダ+手動式油圧ポンプ）	
	シリンダ能力	700kN	
	シリンダストローク	75mm	
	作動油	ISO VG32	
	荷重センサ	歪ゲージ式ロードセル	
	荷重センサ定格	100MPa	
変 位 計	変位センサ	ポテンシオメータ式	
	変位センサ定格	15 mm	
付 属 品		油圧ポンプ（測定部取付ステー付） 油圧ホース（3m）押側・戻側 各1本 接続ケーブル（3m）、変位計、変位計取付ステー、 テクノテスターReport・テクノテスターGraph(CD) テクノテスターPCケーブル（パソコン接続用ケーブル） USB シリアル変換ケーブル	
別売オプション		センターシャフト M48、シャフト用ナット・ワッシャー カップリング M30,M33,M36,M42,M48, D筋チャック プリンタ：BLM80ST-SET	

2. 機器の接続について

2.1 コネクタ部の接続方法について

- 接続の際は、コネクタは奥までしっかりと入れ、確実に固定してください。接続が不確実な場合、正確な測定が行えません。
- コネクタやケーブルに無理な力が掛からないように注意してください。また、ケーブルを無理に引っ張ったりしないよう注意してください。断線やショートの原因になります。
- 測定部の電源が「ON」の時、コネクタには常に電気が供給されています。

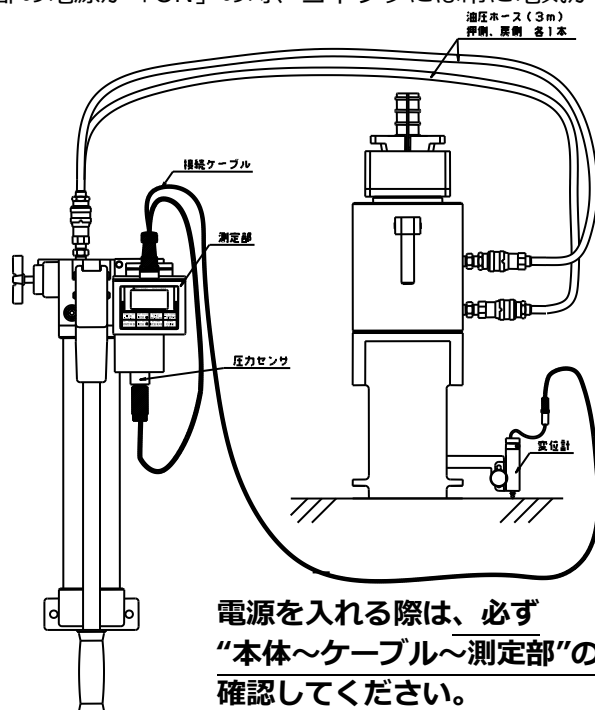

2.2 コネクタ部の取り扱いについて

- コネクタ部はケーブルを接続していない時には、防まつ仕様になっていません。ケーブルを外した際は、必ず付属のキャップを装着してください。故障の原因となります。
- コネクタ部やキャップにゴミや油などが付着しているときは、きれいにふき取るなどして清潔に保ってください。
- 変位計本体、変位計ケーブル部は防まつ構造ではありません。ご注意ください。

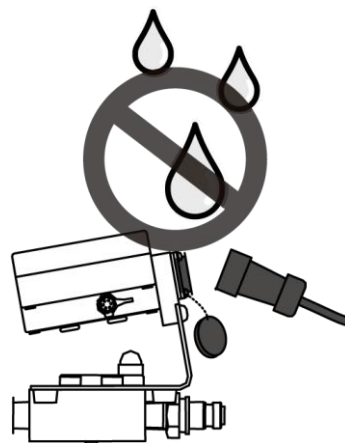

3. 負荷装置部

3.1 油圧ポンプ部について

付属の油圧ポンプは、試験荷重を加える時に用います。また、脱着式の測定部を固定することが出来ます。ここでは、簡単に取扱を説明します。

詳しくは、添付されている油圧ポンプの取扱説明書を参照してください。

(1) 作業場所

ポンプを使用する際は、水平で安全な場所を選んで設置してください。この際、ポンプ部のホース側を上向きにして作動させないでください。ホースやシリンダーへの空気混入の原因となります。

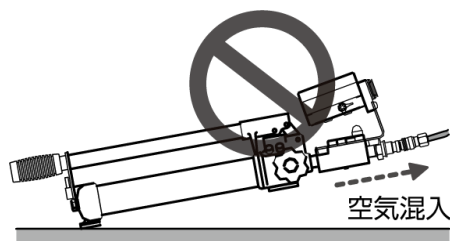

(2) 試験機との接続

油圧ホースを油圧ポンプ部と試験機本体に接続します。

本体押側カプラー ← (接続) → 油圧ポンプ押側カプラー

本体戻側カプラー ← (接続) → 油圧ポンプ戻側カプラー

① メスカプラーのピンと凹部を合わせてカラーを引く。

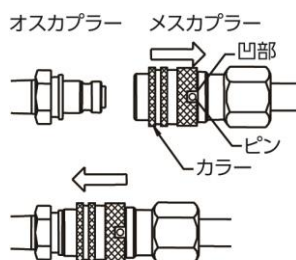

② カラーを引きながらオスカプラーにしっかり押し込み、押し込んだ状態のままカラーから手を離す。

③ ピンと凹部が合わないようカラーを90°回転させる。

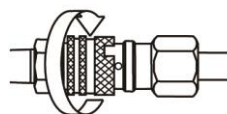

最後に油圧ホースを引っ張り、抜けなければ接続完了です。

油圧ポンプの残圧と油圧ホース内の内圧で図の位置まで押し込めない場合は残圧内圧を抜くか又はさらに強く押し込んでください。この際カプラーをあまり強く叩かないでください。使用不能になるか、油漏れの原因となります。接続後は必ず作動テストを行ってください。



注意

・カプラーの接続が確実でないと、油漏れや思わぬ事故・故障の原因になります。接続を確実に行ってください。



- ・油圧ポンプ・油圧ホースを直射日光の当たる場所、高温下で放置しないでください。油圧ホースの内圧が上がり、油圧ホースが接続できなくなる場合があります。

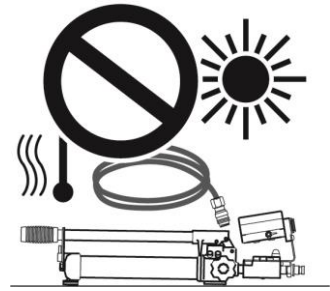

- (3) レバー掛けの取り外し
レバーの握り部分を手で上から押してレバー掛けを外してください。

- (4) エア抜きの開放
「給油口兼 エア抜きキャップ」をゆるめるとエア抜きが開放されます

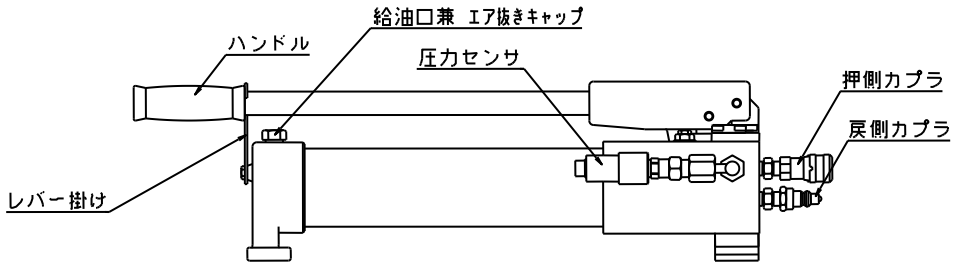

- (5) 切替弁の操作（押側への切替）
切替弁を押側方向（右回し）に手でしっかり締め付けてください。締め付けがゆるすぎると圧力が上昇しない場合があります。

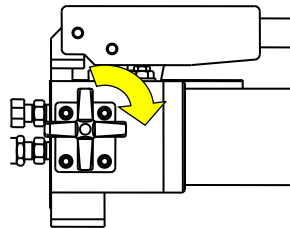

しっかりと締め付けてください。

- (6) レバーの作動（加圧動作）
レバーを上下させると、シリンダーに油圧が加わっていきます。この際、試験機の状態に注意しながら、ゆっくり一定の速さで動作させてください。

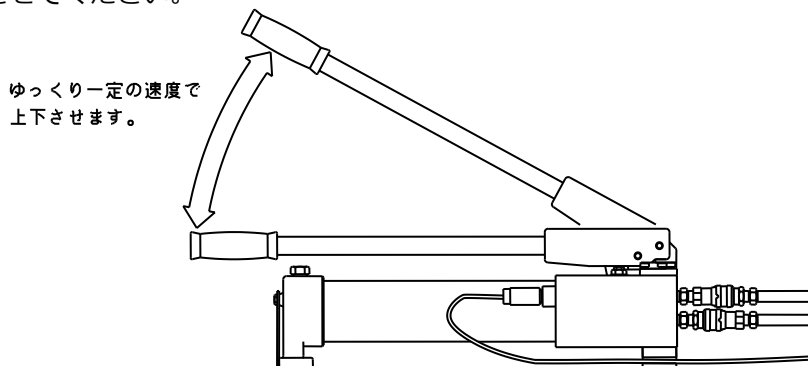

(7) 切替弁の操作（戻側への切替）

試験が終了したら、切替弁を戻側（左回）に回ししっかり締め付けてください。

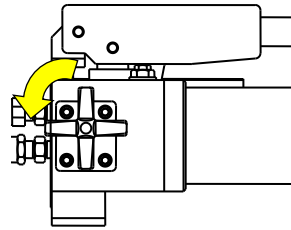

しっかりと締め付けてください。

(8) レバーの作動（戻し動作）

切替弁が戻側になっているときにレバーを上下させると、シリンダーの下降側に油圧が加わっていきます。この際も、試験機の状態に注意しながら、ゆっくり一定の速さで動作させてください。



ゆっくり一定の速さで
上下させます。

※ シリンダが降り切るとレバーを押す力が重くなります。
レバーが重くなったら上下動作を終了してください。

(9) エア抜きを全閉

「給油口兼 エア抜きキャップ」を締めてエア抜きを閉めてください。

(10) レバーの固定

レバーの握り部分を上から押して、レバーを掛けてレバーを固定します。

(11) 試験機からの取り外し

油圧ホースを試験機本体、油圧より取り外し、それぞれにキャップを取り付けます。

【取り外し方法】

①メスカプラーのピンと凹部を合わせてカラーを引く。

②カラーを引きながらメスカプラーを引き抜く。

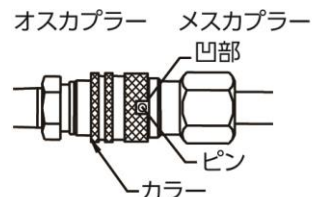



油圧ホースを試験機本体、油圧ポンプ部より取り外す前に、必ずシリンダーのストロークをすべて戻し、押側・戻側両方の圧力をすべて抜いてください。圧力が残っている状態でホースを抜くと、再接続のときに油圧ホースが接続できなくなる場合があります。

- (11) 保管
油の付着などはきれいにふき取り、所定の収納箱に入れて保管してください。

4. 測定部

4.1 操作ボタンの名称

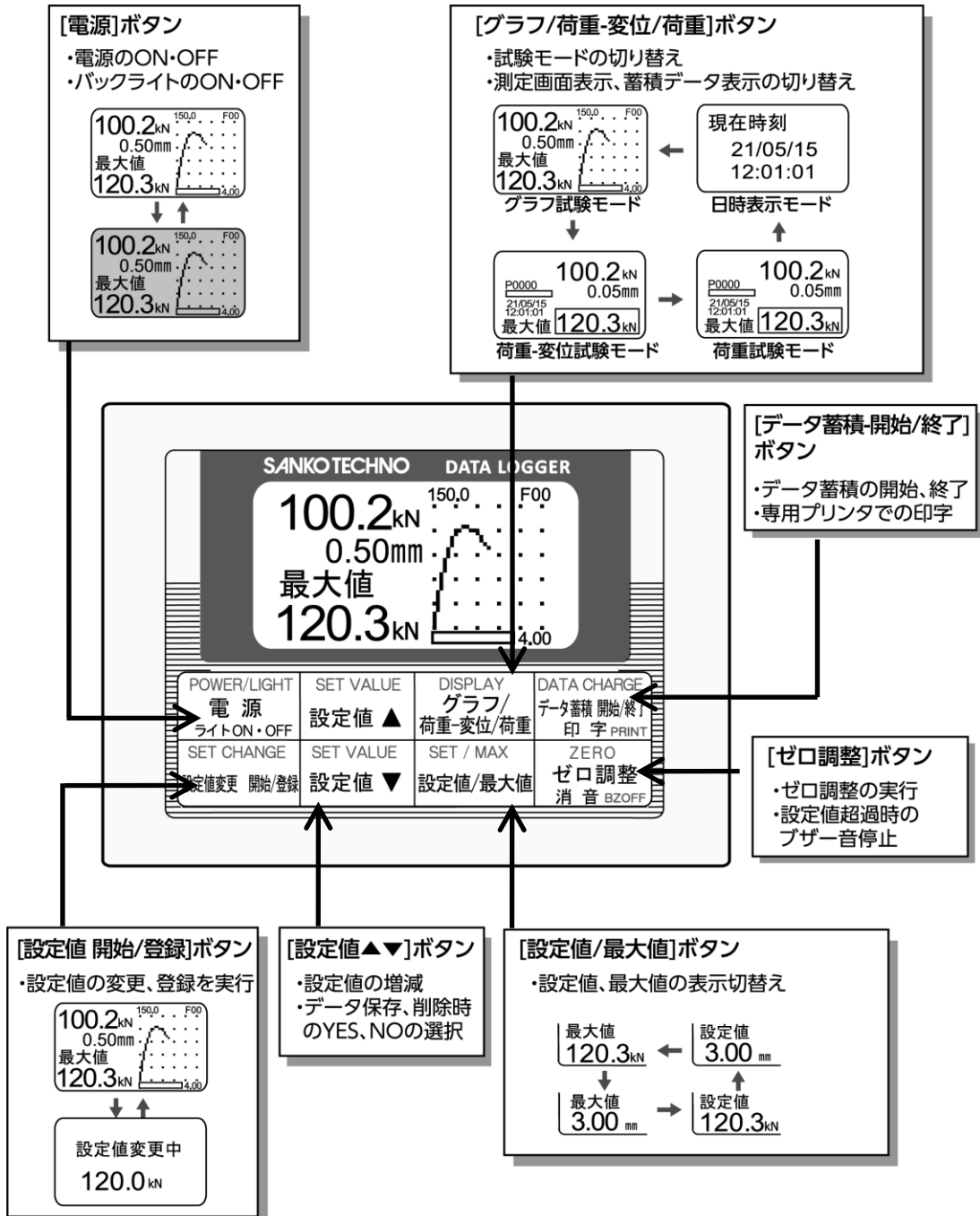

4.2 電源の ON/OFF について

(1) 電源の入れ方

〔電源〕 ボタンを押し続けるとタイトルが表示されます。タイトル表示中もしばらく電源ボタンを押し続けると電源が「ON」になります。

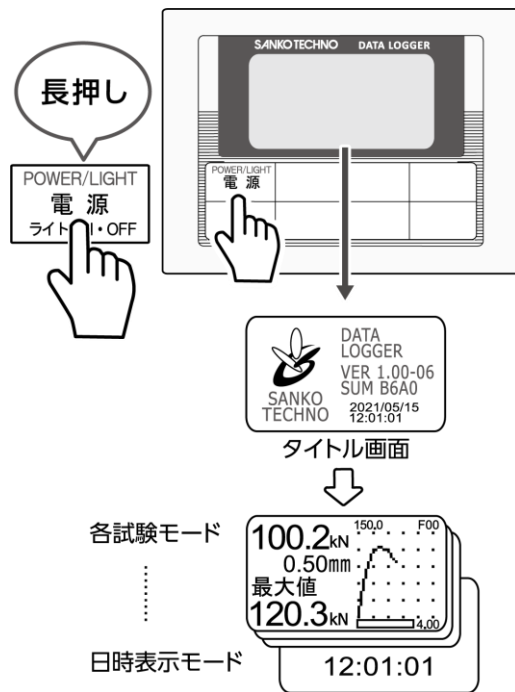

(2) 電源の切り方

2 秒以上〔電源〕 ボタンを押し続けると電源が「OFF」されます。

(3) オートパワーオフ機能について

本機には、約 20 分間無操作の場合、自動的に表示を消して電池の消耗を防ぐオートパワーオフ機能があります。オートパワーオフにより表示が消えた場合には、再度電源を「ON」にすれば表示を復帰させることができます。

※ オートパワーオフから復帰した場合、最大値はクリアされますので注意してください。

4.3 試験モードについて

本機測定部の液晶表示部の表示モードには、次の3種類の試験モードと日時表示モードがあります。グラフ試験モード、荷重-変位試験モードは、センサーが現在検知している荷重値と変位値が表示され、荷重試験モードは、センサーが現在検知している荷重値が表示されます。3つの試験モードは、[グラフ/荷重-変位/荷重] ボタンを押すと①→②→③→④→①→…の順に切り換わります。

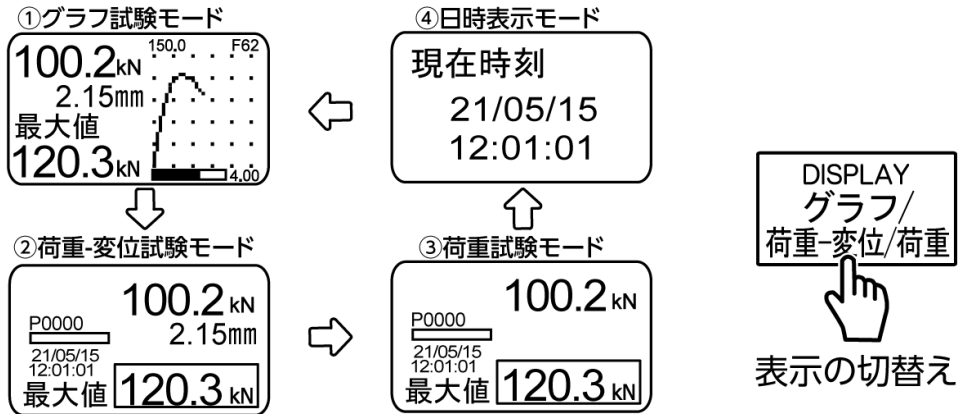

4.3.1 グラフ試験モード

■グラフ（荷重-変位曲線）を用いた計測をするための試験モード

(1) 表示

グラフ試験モードの表示には、次の4種類があります。いずれの表示も左上段にセンサーが現在検知している荷重値と変位値が表示され、左下段にそれぞれの表示によって異なった値が表示されます。4つの表示は、[設定値/最大値] ボタンを押すと、①→②→③→④→①→…の順に切り替ります。

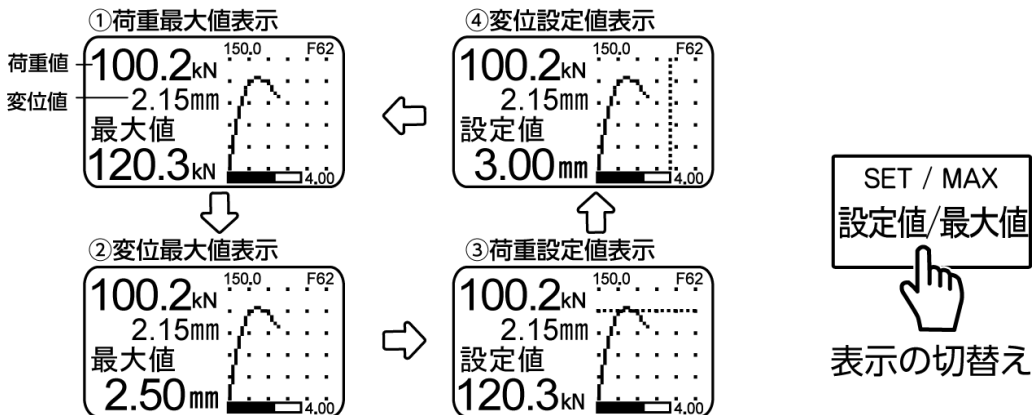

(2) グラフ描画とデータ保存

試験機の[データ蓄積 開始/終了] ボタンを押すと、データの蓄積が開始されます。

図のようにデータ蓄積中ステータス「L」が点滅し、荷重-変位グラフの描画とデータ測定を開始します。

 ボタンの押忘れに注意

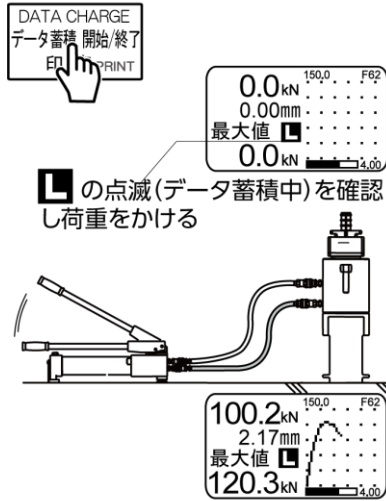

もう一度 [データ蓄積 開始/終了] ボタンを押すとデータ測定を終了しデータ保存確認画面になります。

 試験終了時に再度ボタンを押下

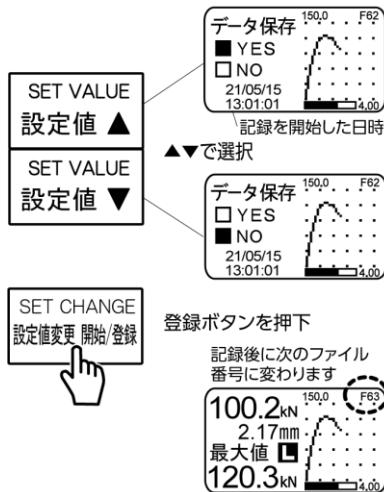

[設定値 ▲] [設定値 ▼] ボタンを押して、「YES」・「NO」を選択し、[設定値変更 開始/登録] ボタンで決定します。

- ※ グラフ描画前にも最大値は保持されます。グラフとの整合性を取るため測定前に必ずゼロ調整を行ってから試験してください。
- ※ データの蓄積は、記憶容量バーかファイル数(最大99)のどちらか一方が容量を使い切っている場合には“MEMORY FULL”と表示され、測定を開始できません。その場合は、テクノテスターReportにデータを取り込み、測定部のデータをクリアしてください。
- ※ グラフは、荷重が縦軸・変位が横軸で描画されます。

4.3.2 荷重－変位試験モード

■最大荷重と変位（最大荷重時）の計測をするための試験モード

(1) 表示

荷重－変位試験モードの表示は、右上段に荷重値と変位値を数値で表示します。

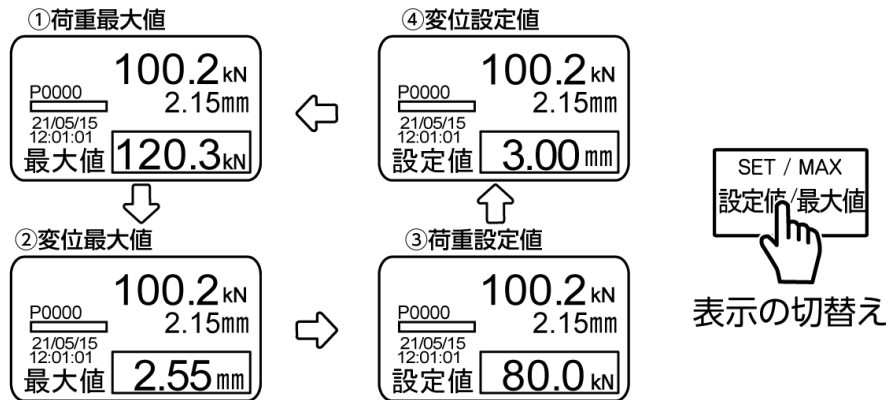

(2) データ保存

[データ蓄積 開始/終了] ボタンを押すことで、測定された最大荷重値と変位値（最大荷重時）が内部メモリに蓄積されます。

データ蓄積ボタンを押す 記録後、次のポイント番号に変わる

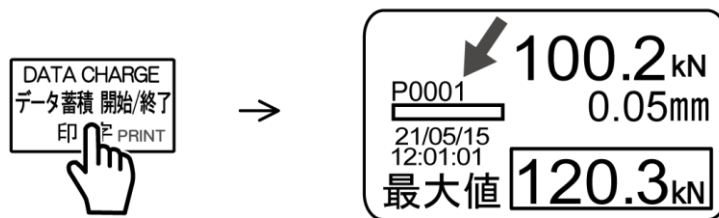

- ※ グラフ描画前にも最大値は保持されます。グラフとの整合性を取るため測定前に必ずゼロ調整を行ってから試験してください。
- ※ データの蓄積は、記憶容量パーかポイント数（最大 9999）のどちらか一方が容量を使い切っている場合には“MEMORY FULL”と表示され、測定を開始できません。その場合は、テクノスターReportにデータを取り込み測定部のデータをクリアしてください。

4.3.3 荷重試験モード

■最大荷重の計測をするための試験モード

(1) 表示

荷重試験モードの表示は、右上段に荷重値を数値で表示します。

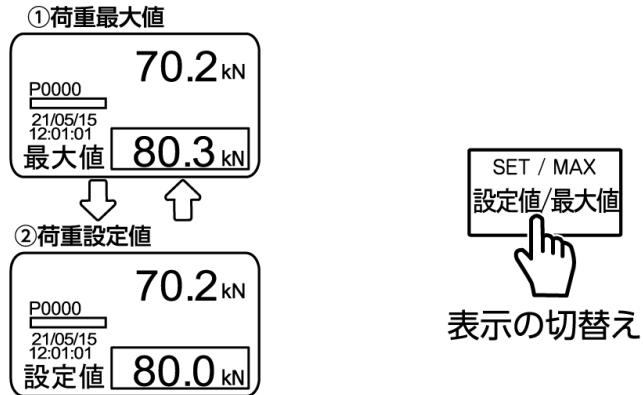

(2) データ保存

[データ蓄積 開始/終了] ボタンを押すことで、現在測定されている最大荷重値が内部メモリに記録されます。このとき、変位値は 0.00mmとして蓄積されます。

データ蓄積ボタンを押す 記録後、次のポイント番号に変わる

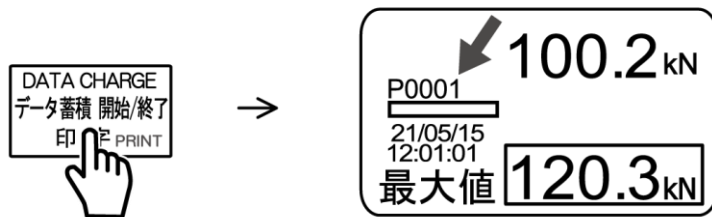

- ※ グラフ描画前にも最大値は保持されます。グラフとの整合性を取るため測定前に必ずゼロ調整を行ってから試験してください。
- ※ データの蓄積は、記憶容量バーかポイント数（最大 9999）のどちらか一方が容量を使い切っている場合には“MEMORY FULL”と表示され、測定を開始できません。その場合は、テクノデスターReport にデータを取り込み測定部のデータをクリアしてください。

4.4 データ記憶容量について

データ記憶容量の使用状態は、液晶表示部のバーグラフで確認することができます。また、記録しているグラフデータ数は液晶表示部のファイル数で、最大荷重値と変位値（最大荷重時）はポイント数で確認することができます。

データ蓄積ボタンを押す 記録後、次のポイント番号に変わる

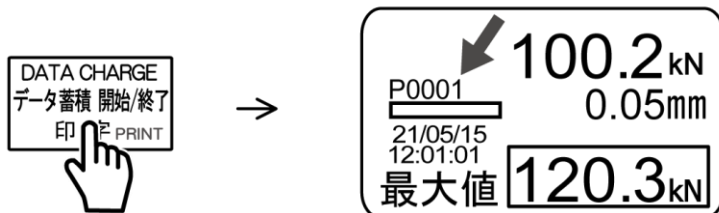

- ※ グラフデータは、記憶容量の範囲の中でファイル数が最大 99 まで、最大荷重と変位値（最大荷重時）はポイント数が最大 9999 まで記憶させることができます。

4.5 最大値について

本機液晶表示部に表示される「最大値」には次の 2 種類があります。

(1) 荷重最大値

荷重最大値は、これまでの荷重値の中で最も大きな値で、測定部内で保持されています。この荷重最大値はすべての試験モードで表示できます。

(2) 荷重最大値時の変位値

荷重最大値時の変位値は、グラフ試験モード、荷重-変位試験モードで表示できます。[設定値/最大値] ボタンを押すと直前に行った試験の荷重最大値時の変位値を確認することができます。

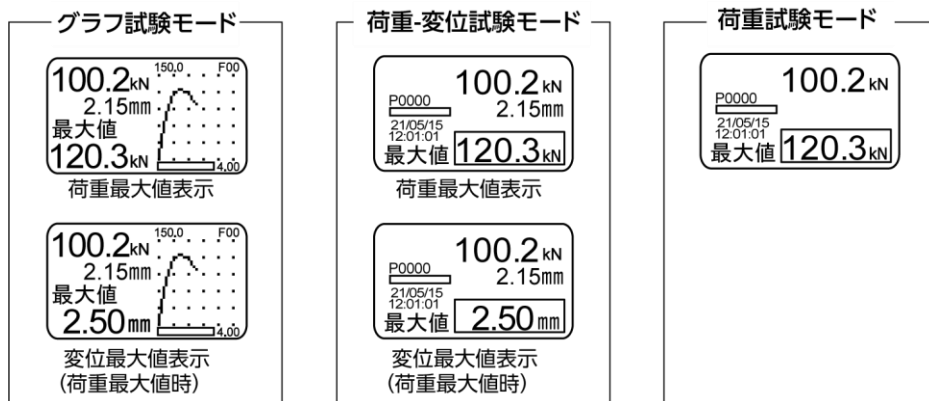

4.6 設定値について

本機は、目標とする荷重や変位を設定値として登録し、荷重値または変位値がその設定値になったことを、ブザー音で確認することができます。

設定値は荷重のみ、変位のみ、および両方による設定が可能です。設定値表示のときに、荷重値が荷重設定値以上になると「ピッ・ピッ・ピッ・ピッ」と断続音が、変位値が変位設定値以上になると「ピー・ピー」と断続音が鳴ります。最大値表示モードのときはブザー音は鳴りません。

(1) 荷重設定値の変更・登録

荷重設定値を変更するためには、まず設定値/最大値] ボタンを押して荷重設定値表示モードに切り換えます。

ここで [設定値変更 開始/登録] ボタンを押すと図のように「設定値変更中」の表示に変わります。

[設定値 ▲] [設定値 ▼] ボタンを押して荷重設定値を目的の値に変更します。

もう一度 [設定値変更 開始/登録] ボタンを押すことで、荷重設定値が登録されます。



ボタンを押下、荷重設定値表示モードに切り換え

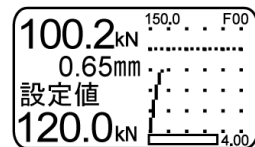

再度、ボタンを押下



▲▼で設定値を変更

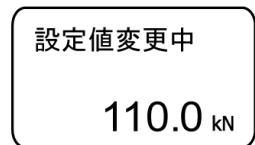

登録ボタンを押下

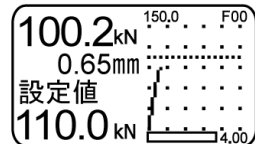

- ※ 荷重設定値は、1.0 kNごとに変えることができます。
- ※ 荷重設定値変更中、ゼロ調整はできません。
- ※ 工場出荷時の荷重設定値は0.0 kNで登録されていますので、ブザーは鳴りません
- ※ 荷重設定値によるブザーを使用しないときは、荷重設定値を0.0 kNで登録してください。

(2)変位設定値の変更・登録

変位設定値を変更するためには、まず「設定値/最大値」ボタンを押して変位設定値表示モードに切り換えます。



ボタンを押下、変位設定値表示モードに切り換え

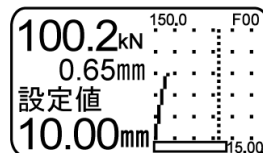

ここで「設定値変更 開始/登録」ボタンを押すと図のように「設定値変更中」の表示になります。



再度、ボタンを押下

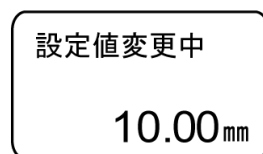

「設定値 ▲」 「設定値 ▼」 ボタンを押して変位設定値を目的の値に変更します。



▲▼で設定値を変更

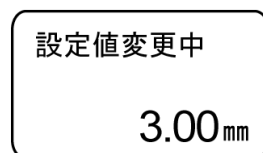

もう一度「設定値変更 開始/登録」ボタンを押すことで、変位設定値が登録されます。



登録ボタンを押下



- ※ 荷重設定値は、0.1mmごとに変わることができます。
- ※ 荷重設定値変更中、ゼロ調整はできません。
- ※ 工場出荷時の荷重設定値は0.00mmで登録されていますので、ブザーは鳴りません。
- ※ 荷重設定値によるブザーを使用しないときは、荷重設定値を0.00mmで登録してください。

(3) 測定値が設定値を超えた場合

① ブザー機能 [ON] の場合

荷重値が登録した荷重設定値以上になると「ピッ・ピッ・ピッ・ピッ」と断続音で鳴り、変位値が登録した変位設定値以上になると「ピー・ピー」と断続音でブザーが鳴ります。鳴っているブザーは[消音]ボタンを押すことにより止めることができます。



- ※ 荷重最大値表示、変位最大値表示（荷重最大値時）の場合と設定値変更中は、ブザーは鳴りません。
- ※ [消音] ボタンを押してブザーを止めた場合でも、その後いったん設定値より小さくなり再び設定値以上になるとブザーも再び鳴ります。

② ブザー機能 [OFF] の場合

荷重値が登録した荷重設定値以上になると「OK」の文字が表示され、変位値が登録した変位設定値以上になると「OVER」の表示がされます。

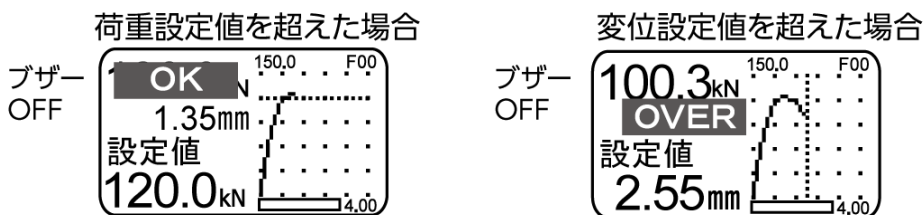

- ※ 荷重最大値表示、変位最大値表示（荷重最大値時）の場合と設定値変更中は「OK」・「OVER」の表示はされません。
- ※ いったん設定値より小さくなり再び設定値以上になると表示されます。

4.7 ゼロ調整について

荷重値と変位値をゼロ調整するときには「ゼロ調整」ボタンを押し続けます。ボタンを押すと同時に「ゼロ調整中」の表示に変わります。

ボタンを押し続けていると下段の「■」が左側から消えていきます。

すべての「■」が消え、「ゼロ調整完了」の表示に変わった後に「ゼロ調整」ボタンから指を離すとゼロ調整が完了します。

- ※ 「ゼロ調整完了」の表示が出る前にボタンから指を離すとゼロ調整されず、元の状態のままとなります。
- ※ いずれの表示モードにおいても、ゼロ調整は可能です。またゼロ調整と同時に最大値もクリアされます。
- ※ 荷重値のみ、あるいは変位値のみのゼロ調整はできません。
- ※ 設定値変更中は、ゼロ調整はできません。

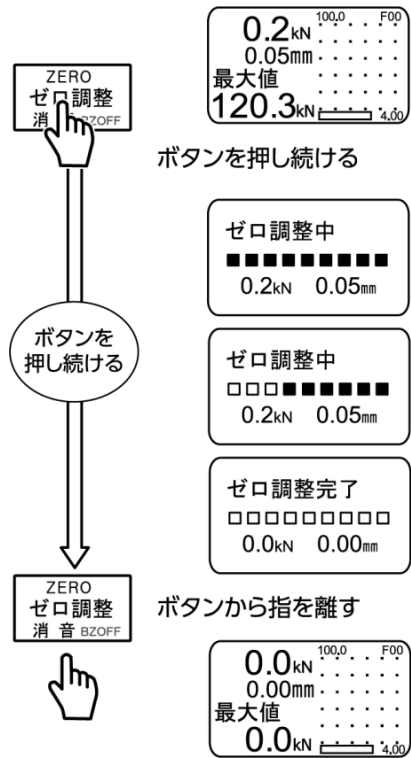

4.8 印字について

別売オプションの専用プリンタを接続すれば、数値を印字することができます。

- ※ 専用プリンタは、専用コードのプラグを測定部の外部出力コネクタ (RS-232C) に差し込んで接続します。コネクタにプラグを差し込まないときには必ず付属の保護キャップを装着してください。
- ※ 詳しい使用方法等については専用プリンタの取扱説明書を参照してください。



4.9 蓄積データの読み出しについて

4.9.1 測定部での蓄積データの読み出し

本機で蓄積されている試験データを読み出し確認することができます。

測定画面表示（日時表示モード以外）で [グラフ/荷重-変位/荷重] ボタンを2秒以上押し続けると、蓄積データ画面に移行します。
2秒以内に放した場合、表示モードを切り替えます。

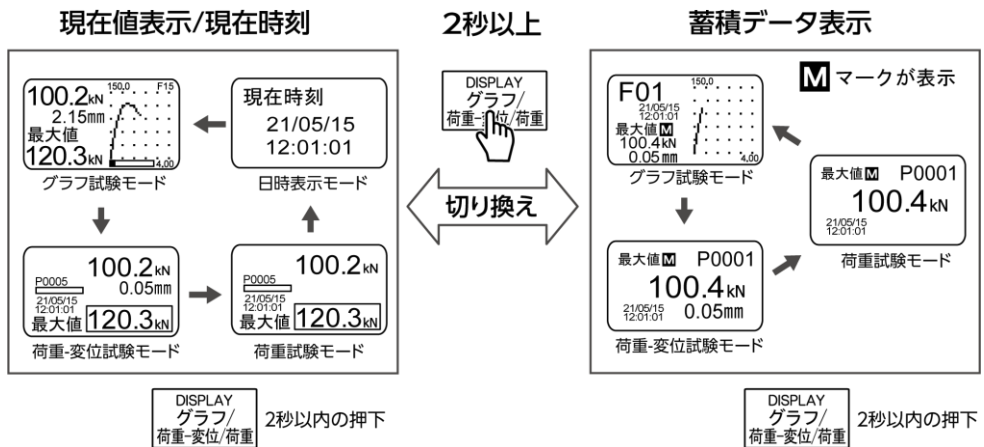

- ※ 測定画面表示から蓄積データ表示に切り換えたとき、最初に表示されるデータは最後に試験したデータが表示されます。
- ※ 数字が大きいくほど新しいデータになります。
 - ・グラフ試験モード (Fxx)
 - ・荷重-変位モード・荷重試験モード (Pxxxx)
- ※ グラフ試験モードでデータが蓄積されていない場合、グラフは表示されず時間・荷重最大値・変位値（荷重最大時）が“-”で表示されます。同様に荷重-変位試験モード、荷重試験モードでデータが蓄積されていない場合も、時間・荷重最大値・変位値（荷重最大時）が“-”で表示されます。

■ グラフ試験モード

(1) 表示

蓄積データ表示のときに〔設定値 ▲〕〔設定値 ▼〕ボタンを押して、目的のデータに変更します。これまで行った試験のデータが確認できます。

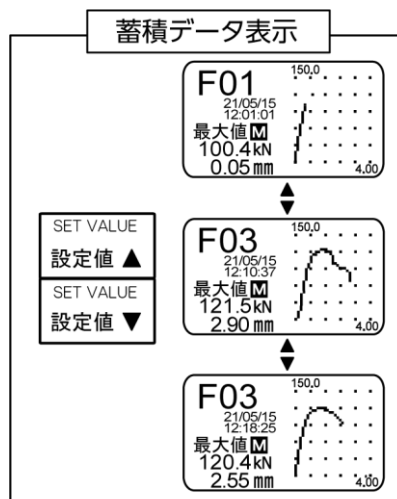

(2) データ削除

蓄積データ表示のときに〔設定値 ▲〕〔設定値 ▼〕ボタンを押して、目的のデータに変更します。

〔設定値変更 開始/登録〕ボタンを押すと、削除確認画面になります。

〔設定値 ▲〕〔設定値 ▼〕ボタンを押して、「YES」・「NO」を変更します。

もう一度〔設定値変更 開始/登録〕ボタンを押すと、選択したファイルが削除され以降のファイルが前詰めされます。

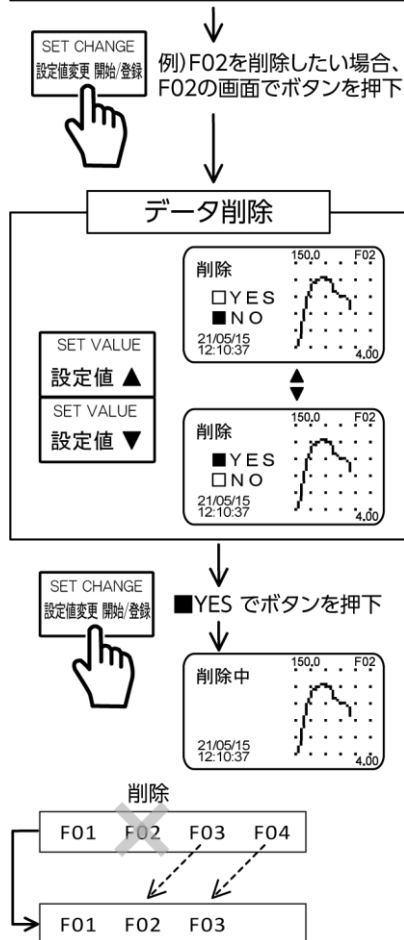

※ バッテリーアラーム中は削除できません。

■ 荷重—変位試験モード

(1) 表示

蓄積データ表示のときに [設定値 ▲] [設定値 ▼] ボタンを押して、目的のデータに変更します。これまで行った試験のデータが確認できます。

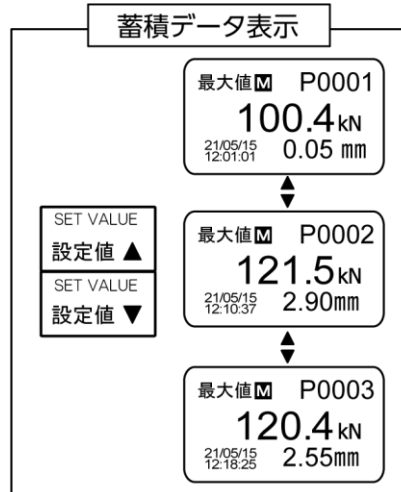

(2) データ削除

蓄積データ表示のときに [設定値 ▲] [設定値 ▼] ボタンを押して、目的のデータに変更します。

[設定値変更 開始/登録] ボタンを押すと、削除確認画面になります。

[設定値 ▲] [設定値 ▼] ボタンを押して、「YES」・「NO」を変更します。

もう一度 [設定値変更 開始/登録] ボタンを押すと、選択したファイルが削除され以降のファイルが前詰めされます。

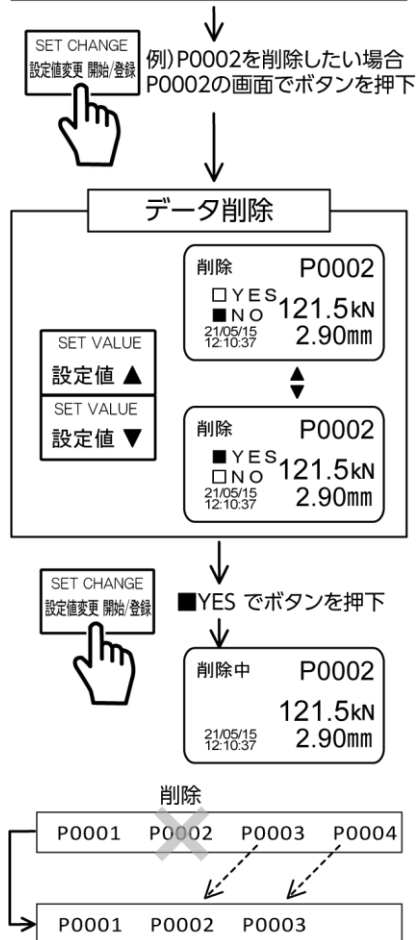

※ バッテリーアラーム中は削除できません。

■ 荷重試験モード

(1) 表示

蓄積データ表示のときに〔設定値 ▲〕〔設定値 ▼〕ボタンを押して目的のデータに変更します。これまで行った試験のデータが確認できます。

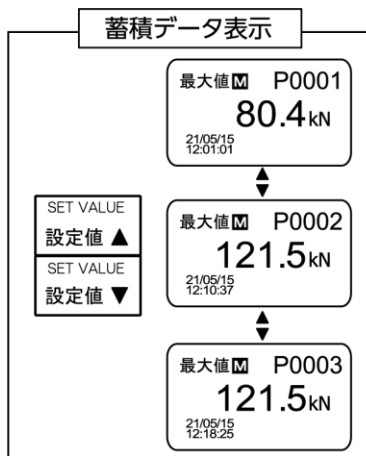

(2) データ削除

蓄積データ表示のときに〔設定値 ▲〕〔設定値 ▼〕ボタンを押して、目的のデータに変更します。

〔設定値変更 開始/登録〕ボタンを押すと、削除確認画面になります。

〔設定値 ▲〕〔設定値 ▼〕ボタンを押して、「YES」・「NO」を変更します。

もう一度〔設定値変更 開始/登録〕ボタンを押すと、選択したファイルが削除され以降のファイルが前詰めされます。

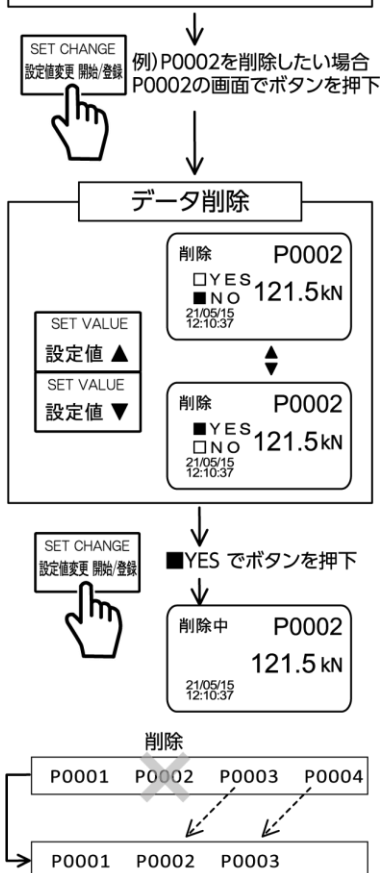

※ バッテリーアラーム中は削除できません。

4.9.2 測定部での蓄積データの全削除

蓄積データを全削除するためには、本機を【データ転送モード】にする必要があります。

(1) データ転送モード

電源が「OFF」の状態で、[データ蓄積 開始/終了] を押しながら [電源] ボタンをしばらく押し続けると、タイトルが表示されます。タイトル表示中もしばらく [電源] ボタンを押し続けると「データ転送モード」になります。

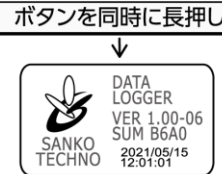
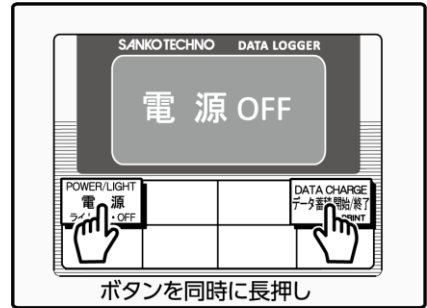

タイトル画面

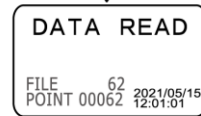

データ転送画面

(2) データ全削除

「データ転送モード」表示のときに、[データ蓄積 開始/終了] を押し、データ削除確認画になります。

[設定値 ▲] [設定値 ▼] ボタンを押して、「YES」・「NO」を変更します。

[設定値変更 開始/登録] ボタンを押すと、データが削除されます。

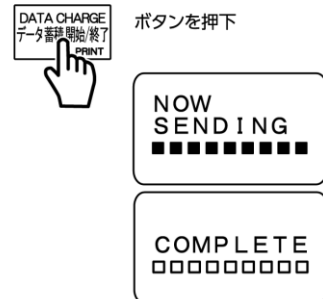

ボタンを押下

(3) 電源を「OFF」にして終了

※ 削除したデータは元に戻すことはできません。テクノテスターReportでデータをPCに取り込んだ後、データを削除することをお勧めします。

YES・NOを選択

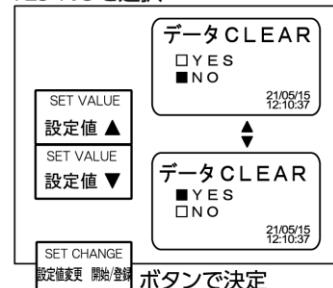

ボタンで決定

4.9.3 テクノテスターReportでの蓄積データの読み出し

本機にテクノテスターReportのインストールされたPCを接続すると蓄積データの読み出し削除を行うことができます。データをPCに読み出すためには、本機を【データ転送モード】にする必要があります。詳しくは、別紙「テクノテスターReport取扱説明書」をご参照ください。

(1) データ転送モード

電源が「OFF」の状態、[データ蓄積 開始/終了]を押しながら[電源]ボタンをしばらく押し続けると、タイトルが表示されます。タイトル表示中もしばらく[電源]ボタンを押し続けると「データ転送モード」になります。

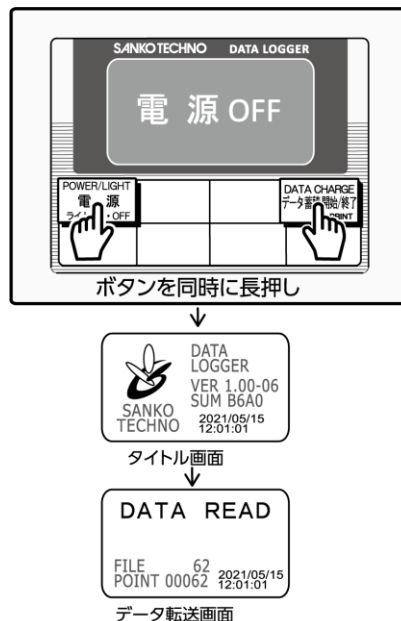

4.10 ブザー機能のON/OFFについて

本機には、目的とする荷重や変位を設定値として登録し、荷重値または変位値がその設定値以上の値になるとブザー音が鳴る機能があります。

電源が「OFF」の状態、[ゼロ調整]ボタンを押しながら[電源]ボタン押しして電源を入れます。このとき、ブザー機能のON/OFFはブザーステータスにより確認することができます。

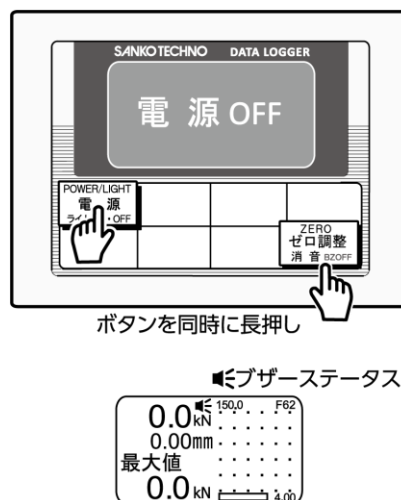

4.11 バックライト機能のON/OFFについて

本機には、液晶部にバックライト機能があります。バックライト機能のON/OFFは「電源」ボタンと共通になっています。「電源」ボタンを押してバックライトをON/OFFさせます。

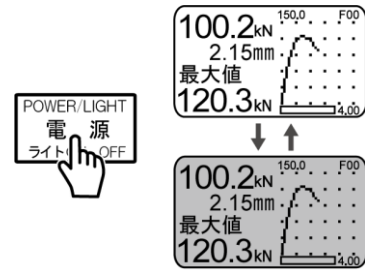

4.12 時計の設定について

時計表示画面で下記操作を行うことで、日時の設定をすることが可能です。

日付・時刻を変更するためには、
「グラフ/荷重-変位/荷重」ボタンを押して日時表示モードに切り換えます。

20XX/ 月/ 日
時/ 分/ 秒

現在時刻
21/05/14
12:01:01

「設定値変更 開始/登録」ボタンを押すと図のようにカーソルが点滅します。

SET CHANGE
設定値変更 開始/登録

ボタンを押下

現在時刻
■1/05/14
12:01:01

「グラフ/荷重-変位/荷重」ボタンを押して、変更したい桁へカーソルを移動させます。

SET CHANGE
設定値変更 開始/登録

設定桁が右に移動

現在時刻
21/05/1■
12:01:01

「設定値 △」 「設定値 ▽」 ボタンを押して、目的の数値に変更します。

SET VALUE
設定値 ▲
SET VALUE
設定値 ▼

数字を変更

現在時刻
21/05/15
12:01:01

もう一度「設定値変更 開始/登録」ボタンを押すことで、日時が登録されます。

SET CHANGE
設定値変更 開始/登録

4.13 電池交換について

電池容量が残り少なくなると、下図のような表示が出ます。
そのときには、早めに新しい単三乾電池（4本）と交換してください。
なお、この表示は何かボタンを押すと消え、元の表示に戻ります。
ボタン操作後約3分間経つと再び表示されます。

バッテリーアラーム
電池を交換して
ください。

電池交換するときには、いったん試験を終了させ、測定部の電源を「OFF」にしてください。測定部裏面にある電池交換ねじ（2本）をコイン等でゆるめて、電池カバーを外せば、電池交換ができます。電池交換後は、電池カバーをつけてねじをしっかりと締めてください。

本機には、工場出荷時に性能確認用電池が組み込まれていますが、保管期間や条件によっては、容量切れとなる場合があります。そのときには、上記の方法で電池交換をしてください。また、長期間使用しない場合には、電池を外して保管してください。

- ※ 電池はアルカリ乾電池またはマンガン乾電池を使用してください。
- ※ 電池は、必ず同種のものを使用してください。
- ※ 電池は、必ず4個とも同時に交換してください。
- ※ 新しい電池と一度使用した電池を混ぜて使用しないでください。

4.14 油圧ポンプとの脱着について

測定部は油圧ポンプから外して使用することができます。測定部を外して使用することにより、油圧ポンプの作業性を損なうことなく測定部の視認性も確保することができます。

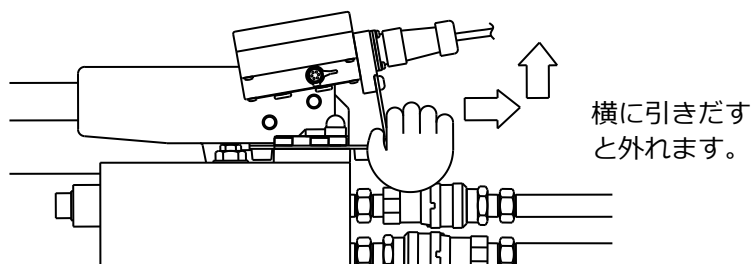

(測定部の取り外し)

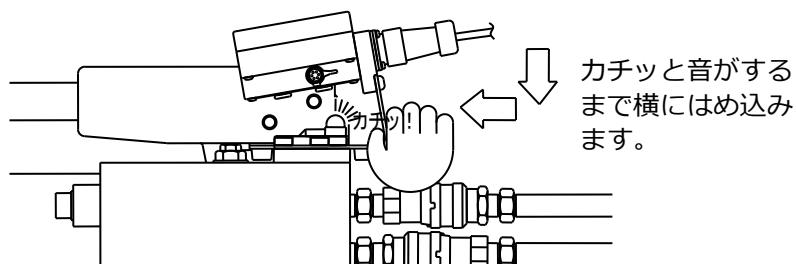

(測定部の取り付け)



測定部本体部分を持って脱着を行わないでください。
測定部やステーの破損の原因になります。
脱着の際には、必ずステー部を持って行ってください。

5. 試験

5.1 試験方法の選択

(1) 試験荷重値の決定

加える荷重は下表を参照し、試験依頼先と協議して決定してください。

加える荷重の限界の目安（すべてを満たすようにしてください）
<ul style="list-style-type: none"> ・ アンカーの引張最大荷重の40%未満（弊社カタログ参照） ・ アンカーの降伏点荷重未満 <p style="text-align: center;">注）異形鉄筋にねじを切って試験する場合には、ねじの有効断面積から求められた降伏点荷重以下で破断に至る場合があります。</p>



規定以上の荷重を加えると、アンカーや試験機の破断を招き、重大な事故の原因になります。試験荷重の決定には十分注意してください。

(2) 測定部試験モードの決定

<p>グラフ試験モード</p>	<p>■ グラフ（荷重－変位曲線）を用いた計測が必要な場合</p> <ul style="list-style-type: none"> ・ 横軸に変位、縦軸に荷重のグラフを描画します。 ・ 荷重と変位の目標値を設定し、ブザー音によって到達の有無を確認できます。 ・ 最大荷重値と変位値（最大荷重時）を保持します。
<p>荷重-変位試験モード</p>	<p>■ 最大荷重と変位（最大荷重時）の計測が必要な場合</p> <ul style="list-style-type: none"> ・ 荷重と変位の目標値を設定し、ブザー音によって到達の有無を確認できます。 ・ 最大荷重値と変位値（最大荷重時）を保持します。
<p>荷重試験モード</p>	<p>■ 最大荷重の計測が必要な場合</p> <ul style="list-style-type: none"> ・ 荷重の目標値を設定し、ブザー音によって到達の有無を確認できます。 ・ 最大荷重値を保持します。

※ 試験前に測定部の日時表示モードで時刻設定が正しいか確認をしてください。

5.2 変位計の準備

変位計を準備します。接続ケーブルに変位計を接続します。

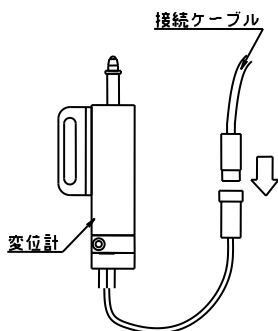

・コネクタとケーブルの接続が確実でないと、ショートなど思わぬ事故・故障の原因になります。接続を確実に行ってください。

変位測定を行わない場合

本体に変位計はつけずに、測定部の試験モードを「荷重試験モード」で試験を行ってください。

荷重試験モード

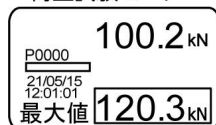

5.3 試験機の接続

(1) 試験機との接続

油圧ホースを油圧ポンプ部と試験機本体に接続します。

本体押側カプラー ← (接続) → 油圧ポンプ押側カプラー

本体戻側カプラー ← (接続) → 油圧ポンプ戻側カプラー

- ④ メスカプラーのピンと凹部を合わせてカラーを引く。

- ⑤ カラーを引きながらオスカプラーにしっかり押し込み、押し込んだ状態のままカラーから手を離す。

- ⑥ ピンと凹部が合わないようカラーを90°回転させる。

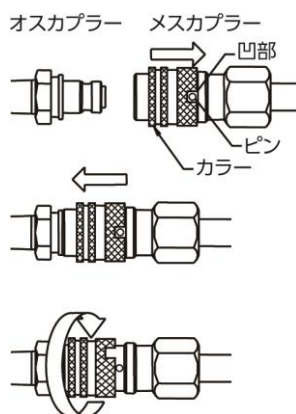

最後に油圧ホースを引っ張り、抜けなければ接続完了です。

油圧ポンプの残圧と油圧ホース内の内圧で図の位置まで押し込めない場合は残圧内圧を抜くか又はさらに強く押し込んでください。この際カプラーをあまり強く叩かないでください。使用不能になるか、油漏れの原因となります。接続後は必ず作動テストを行ってください。



カプラーの接続が確実でないと、油漏れや思わぬ事故・故障の原因になります。接続を確実に行ってください。



油圧ポンプ・油圧ホースを直射日光の当たる場所、高温下で放置しないでください。油圧ホース内圧が上がり、油圧ホースが接続できなくなる場合があります。

(2) ケーブルの接続

油圧ポンプ部の圧力センサと測定部のコネクタのキャップを外し
両コネクタにケーブルを接続します。

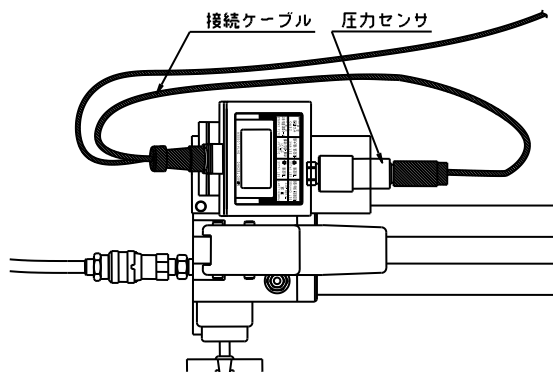

コネクタとケーブルの接続が確実でない、ショート
など思わぬ事故・故障の原因になります。接続を確実
に行ってください。

5.4 測定部の準備

測定部の電源を「ON」にします。[電源] ボタン
を押し続けると、タイトルが表示されます。タイト
ル表示中もしばらく [電源] ボタンを押し続けると
電源が「ON」になります。



2秒以上の長押し

5.6 本体のセット

アンカー筋に反力台・試験機を通します。試験状況に応じて、
载荷用ナットやD筋チャックなどをセットします。

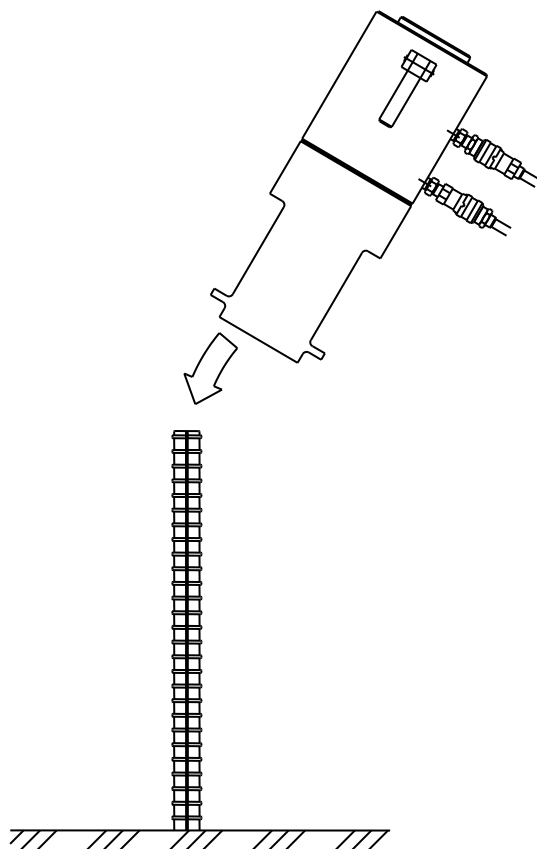

注意

はめあい長さは最低でもアンカーのネジ径以上の長さとしてください。はめあい長さが足りないと、アンカーの破断など重大な事故の原因となります。

5.6 変位計ステーの取付

変位測定を行う場合は、アンカー筋に変位計取付ステーを固定します。

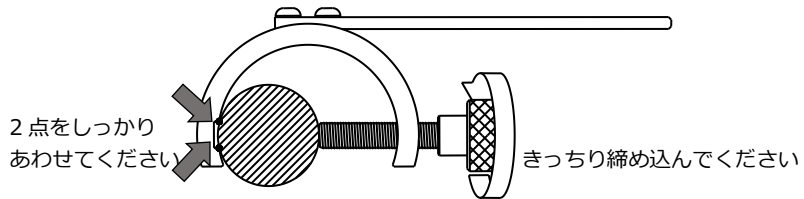
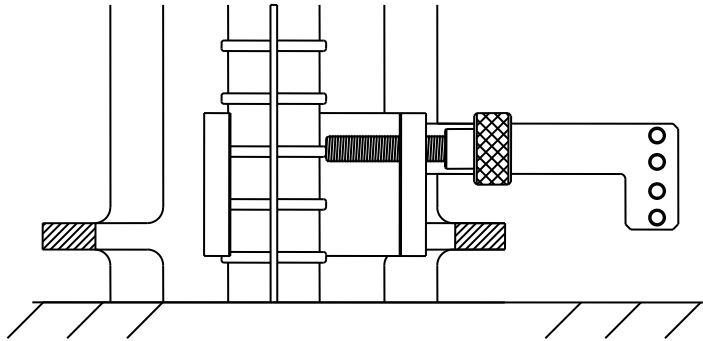

5.7 変位計のセット

変位計取付ステーに変位計を固定します。

この時変位計が接地する所は、ごみを取り除きなるべく平坦な場所を選んでください。

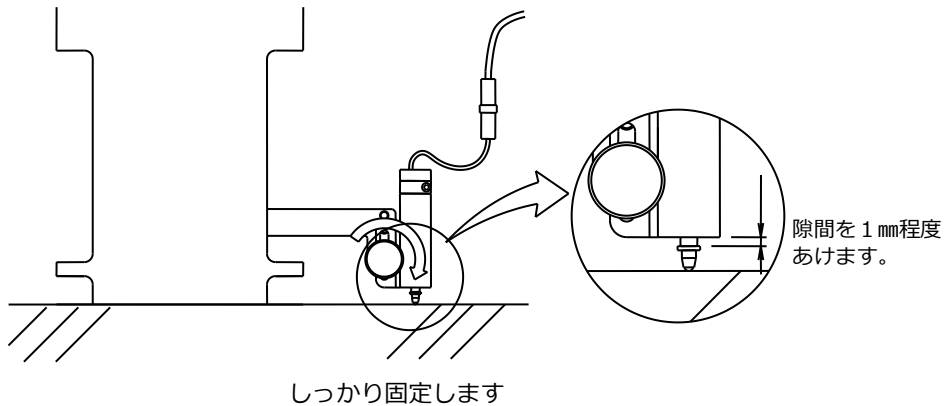

5.10 ゼロ調整

荷重値と変位値をゼロ調整するときには、[ゼロ調整] ボタンを押し続けます。

- (1) 測定部の電源が入っていない場合は、[電源] ボタンを押し続けて電源をいれます。
- (2) [ゼロ調整] ボタンを押すと同時に「ゼロ調整中」の表示に変わります。ボタンを押し続けていると、下段の「■」が左側から消えていきます。
- (3) すべての「■」が消え「ゼロ調整完了」の表示に変わった後に [ゼロ調整] ボタンから指を離すとゼロ調整が完了します。

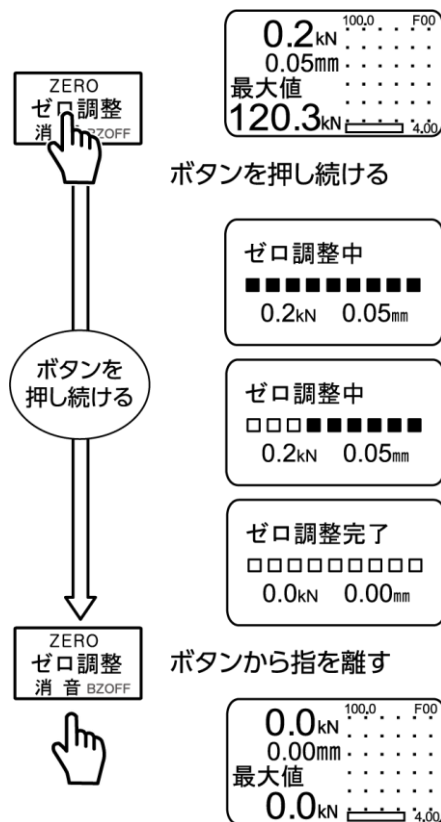

- ※ 「ゼロ調整完了」の表示が出る前にボタンから指を離すとゼロ調整されず元の状態のままとなります。
- ※ いずれの表示モードにおいても、ゼロ調整は可能です。また、ゼロ調整と同時に最大値もクリアされます。
- ※ 荷重値のみ、あるいは変位値のみのゼロ調整はできません。
- ※ 設定値変更中は、ゼロ調整はできません
- ※ 荷重値、変位値ともにゼロ調整されます。

5.9 試験の実施

- (1) 試験結果の記録やグラフモードでグラフ描画を行う際には、[データ蓄積 開始/登録] ボタンを押します。
図のようにデータ蓄積中ステータスが点滅し、荷重-変位グラフの描画とデータ測定が開始されます。
- (2) 試験荷重を加えます。
付属の油圧ポンプのレバーをゆっくり一定のペースで作動させ所定の荷重まで加えて行き 試験を行います。

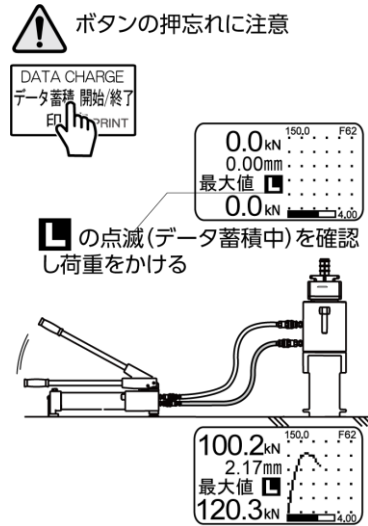

荷重や変位が設定されている場合、ブザー機能が ON のときは、荷重値が荷重設定値以上の値になると「ピッ・ピッ・ピッ・ピッ」と断続音で、変位値が変位設定値以上の値になると「ピー・ピー」と断続音でブザーが鳴ります。また [消音] ボタンを押せばブザーを止めることができます。ブザーが機能 OFF のときは、荷重値が荷重設定値以上の値になると「OK」と表示され、変位値が変位設定値以上の値になると「OVER」と表示されます。

- ※ 油圧ポンプの詳しい取扱は、3.1 油圧ポンプ部について (P.8) もしくは別冊の油圧ポンプ取扱説明書を参照してください。



注意

荷重を掛けている途中で変位計取付ステーと反力台下面が干渉しない様に注意してください。干渉すると測定値が不正確な値となり試験機の故障の原因にもなります。



- ・荷重をかける際は、アンカーやセンターシャフトを上部からのぞきこんだりしないでください。また、アンカーやセンターシャフトの延長線上に人がいないように気をつけてください。アンカーやセンターシャフトが破断し飛び出してくる事があります。

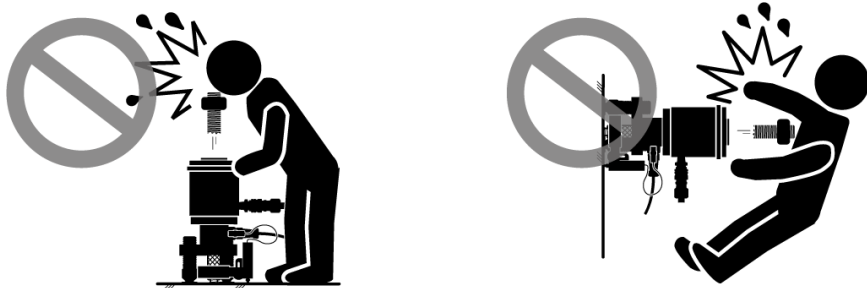

(3) 最大値の確認

最大値を確認して試験を終えます。

5.10 結果の記録

今、実施した試験の荷重最大値は画面上で確認することができます。確認した荷重最大値は、必要に応じてメモをとるなどしてください。

(1) 測定データの保存

■グラフ試験モード

[データ蓄積 開始/終了] ボタンを押すと描画とデータ測定を終了しデータ保存確認画面になります。[設定値 △] [設定値 ▽] ボタンを押して、「YES」・「NO」を選択し、[設定値変更 開始/登録] ボタンで決定します。

■荷重一変位試験モード

[データ蓄積 開始/終了] ボタンを押すと最大荷重値と変位（最大荷重時）が内部メモリ記録されます。

■荷重試験モード

[データ蓄積 開始/終了] ボタンを押すと最大荷重値が内部メモリに記録されます。このとき、変位値は0.00mmとして蓄積されます。

(2) 荷重最大値の表示

荷重最大値は、これまでの荷重値の中で最も大きな値で、常に測定部内のメモリに記憶されます。この荷重最大値はすべての表示モードで表示されます。今、実施した試験の荷重最大値は画面上で確認することができます。確認した荷重最大値は、必要に応じてメモをとるなどしてください

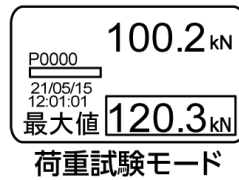
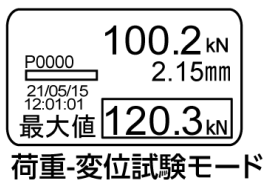
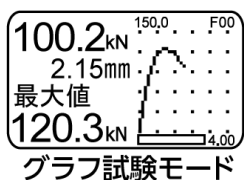

必要に応じて写真撮影

(3) 荷重最大値時の変位値を表示

荷重最大値時の変位値は、グラフモード、荷重-変位モードで表示されます。
 [設定値/最大値] ボタンを押すと、今行った試験の荷重最大値時の変位値を確認することができます。



(4) 専用プリンタ (オプション) からの結果の印字

別売オプションの専用プリンタを接続すれば、数値を印字することができます。

- ※ 専用プリンタは、専用コードのプラグを測定部の外部出力コネクタ (RS-232C) に差し込んで接続します。コネクタにプラグを差し込まないときには、必ず付属の保護キャップを装着してください。
- ※ 専用プリンタの詳しい使用方法等については、専用プリンタの取扱説明書を参照してください。

印字サンプル



```

試験番号
2017年08月07日 10:38:38
最大荷重 1.40kN

試験番号 3
2017年08月07日 10:37:50
最大荷重 1.40kN
変位 0.10mm

試験番号 1
2017年08月01日 16:02:54
最大荷重 0.37kN
変位 4.75mm
  
```

```

試験番号
2017年08月07日 10:56:25
最大荷重 0.72kN

CURRENT
荷重 0.70kN

CURRENT
荷重 0.70kN
  
```

5.11 荷重の解除

試験を終えたら、油圧ポンプの切替弁を戻側（左回し）に回し、荷重を解除します。その後、シリンダーが最下点まで降り切るまでレバーを上下させます。



荷重をゆるめるときは、必ず試験機を手で支えてください。試験機が倒れたり落下したりする事があります。

5.12 試験機の取りはずしと試験の繰り返し

- (1) 変位計の取り外し
変位計を使用している場合は、変位計を変位計取付ステーから取り外します。
- (2) 試験機の取り外し
試験機をアンカー筋から抜きます。
- (3) 変位計取付ステーの取り外し
変位計ステーをアンカー筋より取り外します。
- (4) 終了時の確認
シリンダーが最下点まで降りているのを確認してください。
同様の試験を行うときには、5.5 本体のセット (P.36) からの操作を繰り返してください。



壁や天井向きの場合には必ず試験機に落下防止などをして、落とさないようにしてください。

6. あとかたづけ

- (1) すべての試験が終了したら、測定部の電源スイッチを「OFF」にしてください。
- (2) 変位計コネクタより変位計を取り外してください。
この際本体の変位計コネクタには必ず付属の保護キャップを装着してください。
- (3) 油圧センサ・測定部より接続ケーブルを外してください。この際、油圧センサー・測定部のコネクタには必ず付属の保護キャップを装着してください。
- (4) 本体・油圧ポンプより油圧ホースを外してください。この際、本体・測定部の油圧カプラには必ず付属の保護キャップを取付けてください。
※ 3.1 油圧ポンプ部について (P.8) または別冊の油圧ポンプ取扱説明書を参照してください。
- (5) 試験機についた汚れやホコリ等はきれいに拭き取ってください。
特に湿気は必ずとり、必要に応じて、防錆剤をかけるなどしてください。
- (6) 写真を参照し、各部品を収納箱に入れてください。付属品やオプション等も忘れずに入れてください。



本体収納箱



ポンプ部収納部

※ 試験機は、ホコリや湿気の少ない屋内で保管してください。

7. 別売オプション

7.1 専用プリンタ BLM80ST-SET

専用プリンタは、専用コードのプラグを測定部の外部出力コネクタ（RS-232C）に差し込んで接続します。コネクタにプラグを差し込まないときには、必ず付属の保護キャップを装着してください。

※ 詳しい使用方法等については専用プリンタの取扱説明書を参照してください。



試験番号	
2017年08月07日	10:38:38
最大荷重	1.40kN
試験番号	3
2017年08月07日	10:37:50
最大荷重	1.40kN
変位	0.10mm
試験番号	1
2017年08月01日	16:02:54
最大荷重	0.37kN
変位	4.75mm

試験番号	
2017年08月07日	10:56:25
最大荷重	0.72kN
CURRENT	
荷重	0.70kN
CURRENT	
荷重	0.70kN

8. こまったときは…

次のような症状のときは、故障ではない場合があります。

修理を依頼する前に、もう一度確かめてください。

こんな症状	確かめてください	対処のしかた	参照項目
表示が消えている	電源はいれましたか？	電源ボタンを押し続け、タイトル表示後も更に押し続けて、電源をONにする。	P 13 4.2
	長い間電源を入れっぱなしにしていませんか？	再度電源を「ON」にします（オートパワーオフからの復帰）	
	電池は入っていますか？	電池カバーを外して新しい電池を入れてください	P 30 4.13
	電池が古くなっていませんか？	電池カバーを外して新しい電池と交換します	
「バッテリーアラーム」の表示が出ている	電池が古くなっていませんか？	電池カバーを外して新しい電池と交換します。	
表示部に「-LOAD」の表示が出ている	ケーブルの接続がしっかりしていますか？	測定部、本体のケーブルをしっかりと接続します。	P 35 5.3(2)
電源投入時に、荷重値や変位値が大きくふらふらと変化する		断線や故障のおそれがあります。弊社の支店・営業所にご相談ください。	
表示部に荷重値と変位値が表示されていない	設定値変更中ではありませんか？	設定値を変更して「設定値変更開始／登録」ボタンを押します。	P 19 4.6
ゼロ調整ができない	設定値変更中ではありませんか？	いったん「設定値／最大値」ボタンを押してから、ゼロ調整をします。	P 22 4.7
	「ゼロ調整中」の表示のときにボタンから指を離していませんか？	「ゼロ調整完了」の表示が出るまでボタンを押し続けます。	
グラフ描画ができない	「データ蓄積 開始／登録」ボタンを押しましたか？	グラフ試験モードにし、「データ蓄積 開始／終了」ボタンを押してグラフ描画を開始します。	P 15 4.3.1 (2)
設定値に達しても、ブザーが鳴らない。	測定部の表示は「設定値」になっていますか？	測定部を正しい表示に切り替えます。	P 19 4.6
	設定値が0になっていませんか？	設定値を0以外に設定します。	
油圧ポンプを作動させても、荷重値が大きくなる	アンカーボルトの降伏点以上の荷重を加えていませんか？	載荷を中止します。確認荷重を再確認します。	P 49 6.2
	カップリングは正しくセットされていますか？	正しくセットします。	
	アンカーや母材が破壊されていませんか？	破壊されていないもので試験を行います。	P 8 3.1 別冊 油圧ポンプ 取扱説明書
	油圧ホースは確実に接続されていますか？	確実に接続します。	
	油圧ポンプの操作バルブは全閉になっていますか？	全閉にします。	
	ストロークの上限に達していませんか？	無理に油圧ポンプを作動させないでください	

こんな症状	確かめてください	対処のしかた	参照項目
油圧ホースが接続できない	油圧ポンプ・油圧ホースを直射日光の当たる場所、高温下で放置していませんか？	油圧ポンプ・油圧ホースを涼しい場所で冷やしてください。	P 46 ①
		試験機本体を横に倒しカブラーをまっすぐに強く押し接続する。	P 47 ②
		油圧ポンプの切替弁をフリー位置にしてから接続する	P 47 ③
	油圧ポンプの圧力を抜かず油圧ホースを外しませんでしたか？	油圧ポンプと油圧ホースが接続されている場合は、切替弁をフリー位置にしてから試験機本体と接続する。	P 46 図.1 参照
		試験機本体を横に倒しカブラーをまっすぐに強く押し接続する。	P 47 図.2 参照
		油圧ポンプの切替弁をフリー位置にしてから接続する	P 47 ③ 図.3 参照
		ホース内の圧力を抜く必要があります。弊社の支店・営業所にご相談ください。	

○切替弁のフリー位置



図.1

切替弁をフリー位置にした状態で、試験機本体と油圧ホースを接続してください。

○ 油圧ホースが接続できないときは・・・

直射日光の当たる場所・高温下で放置された場合、熱により油圧ホースが膨張し油圧ホースの内圧が上がり接続しにくくなる場合があります。

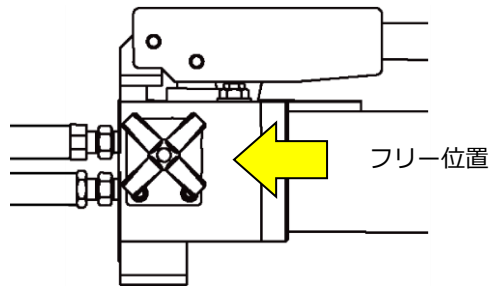
対処方法として

- ① ホースを涼しい場所で冷やしてください。

- ② 試験機本体を横に倒しカプラーをまっすぐに強く押し接続する。



図.2

- ③ 油圧ポンプの切替弁をフリー位置にし、まっすぐに1本ずつ強く押し接続する。

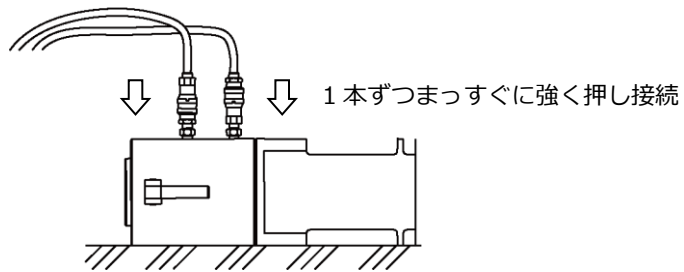

図.3

9. 保証とアフターサービス

◎保証期間について

本機は厳重な検査に合格した製品です。製品購入日から1年間は、弊社の製造上の問題に起因することが明らかな故障については、無償で修理もしくは製品を交換します。

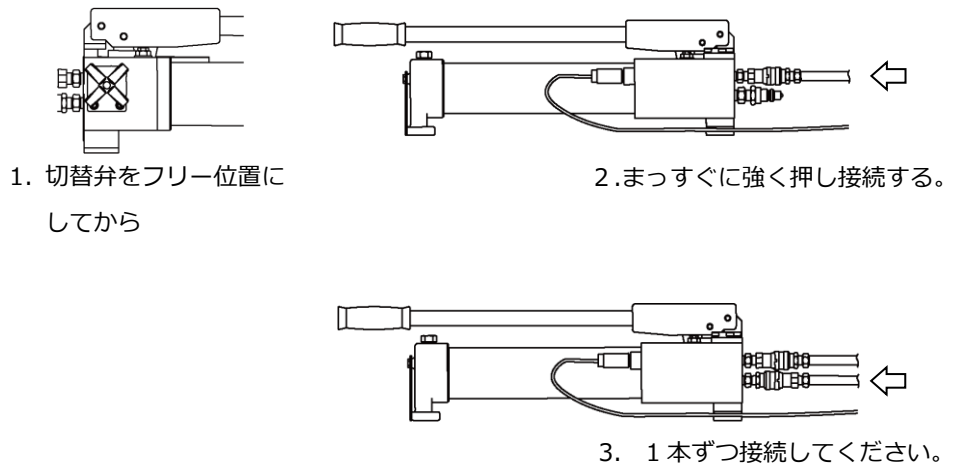
詳しくは、添付の保証書をご覧ください。

◎保証範囲外の修理について

修理によって機能が維持できる場合は、お客様のご依頼により、有償修理いたします。

◎修理を依頼される時

修理を依頼される時には、保証範囲の内外にかかわらず、**型式（AT-70DⅡ）と製造番号**、ならびにできるだけ詳しい故障の症状を弊社の支店・営業所までお知らせください。

本機の製造番号は測定部の左側面のシールに印刷されています。

弊社ではテクノテスターの 推奨校正周期を**1年**としております

一般的に計測器は摩耗や破損、経年変化等で正しい測定値を得られない可能性がありそのまま校正せずに使用していると、測定値の信頼性が損なわれてしまいます。その為、測定結果に信頼性を与え、性能や品質を保つために校正が必要とされています。

校正日をご確認ください



イラストは一例です。全ての現場で同様の対応が求められる訳ではございません。

安心の

メーカー校正

テクノテスター製造部門の専門スタッフが出荷時と同じ種類の校正機器・同じ精度で、点検・校正をいたします。

再
校
正

検査証明書 検査成績書 トレーサビリティ体系図

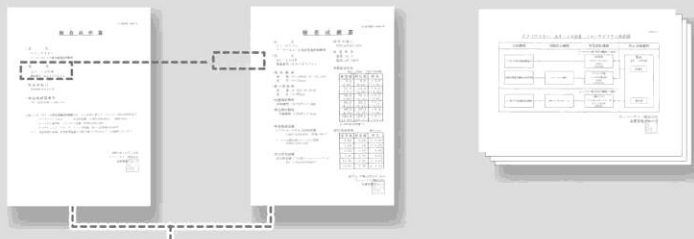

サンコーテクノの社名・検査実施日・書類発行日が入ります。

* 販売店様よりご購入のお客様は、販売店様へお問い合わせください

付録1. 各試験方法での試験手順の流れ

サンコーテクノ株式会社

<https://sanko-techno.co.jp/>

本社営業	〒270-0163 千葉県流山市南流山3-10-7 TEL.04-7157-8181 FAX.04-7157-8787
大阪支社	〒578-0956 大阪府東大阪市長田2-12-15 TEL.06-6748-0833 FAX.06-6781-0930
札幌支店	〒003-0834 北海道札幌市白石区北郷4条2-3-15 TEL.011-876-9035 FAX.011-872-6900
仙台支店	〒984-0002 宮城県仙台市若林区卸町東1-1-14 TEL.022-236-2533 FAX.022-236-2537
名古屋支店	〒454-0869 愛知県名古屋市中川区荒子2-128-3 TEL.052-355-3501 FAX.052-355-3502
広島支店	〒731-5109 広島県広島市佐伯区石内北1-4-30 TEL.082-275-5091 FAX.082-941-0581
福岡支店	〒816-0912 福岡県大野城市御笠川4-11-24 TEL.092-587-0188 FAX.092-504-7300
新潟営業所	〒959-1232 新潟県燕市井土巻4-244 TEL.0256-47-1135 FAX.0256-61-2777
横浜営業所	〒240-0002 神奈川県横浜市保土ヶ谷区宮田町1-3-1 TEL.045-340-3517 FAX.045-334-0071
静岡営業所	〒422-8035 静岡県静岡市駿河区宮竹2-3-48 TEL.054-237-0102 FAX.054-237-2917
金沢営業所	〒920-0362 石川県金沢市古府1-27 TEL.076-240-3535 FAX.076-240-7286
岡山営業所	〒701-0221 岡山県岡山市南区藤田564-232 TEL.086-296-8031 FAX.086-296-8130
高松営業所	〒761-8044 香川県高松市円座町391-5 TEL.087-885-7431 FAX.087-885-7430
鹿児島営業所	〒892-0836 鹿児島県鹿児島市錦江町8-53 TEL.099-225-8311 FAX.099-225-8328
機能材CRM	〒270-0107 千葉県流山市西深井1028-14 TEL.04-7155-6300 FAX.04-7155-6325

お客様相談窓口
(フリーダイヤル)

受付時間 祝日を除く月曜日～金曜日 9:00～12:00/13:00～17:00

TEL ☎ 0120-350-514

本製品は予告なしに仕様等を変更する場合がございます。予めご了承ください。