

テクノテスター[®] ATシリーズ

AT-100/D3

アンカーボルト引張荷重確認試験機 (非破壊式)

NEW 測定部

大きな液晶画面に新機能を追加して使いやすさが向上

Bluetooth[®] 搭載によりプリンターとの
無線接続が可能



測定部のご紹介

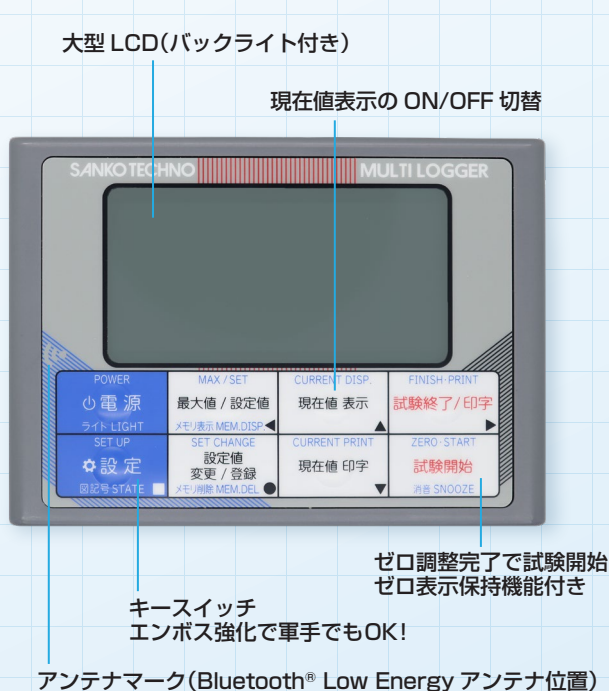

- ワンボタンで試験開始**
ゼロ調整完了後、そのまま即座に試験記録を開始
- 試験モードの集約**
荷重試験モード(荷重測定)、グラフ試験モード(荷重-変位測定)
- 蓄積データの取出し機能を改善・拡充**
測定部からUSBメモリ(FAT32)への直接コピーが可能
測定部とPCを有線(USB Type-C[®])で接続可能 ※
※市販ケーブルをご使用ください。
- プリンターとの有線・無線接続に対応**
有線接続(USB Type-C[®])
無線接続(BLE: Bluetooth[®] Low Energy)
- 写真撮影用の表示状態整理機能を搭載**
ゼロ調整後の一時的な「ゼロ表示保持」機能
現在値表示 ON/OFF機能
図記号表示 ON/OFF機能
- 直感的な操作と事前準備に便利な設定メニューを搭載**
現場に行く前に、試験方法で事前に設定可能
試験実施に不要な操作をメニューに集約
【設定メニュー】
試験モード選択 / 蓄積データ操作 / USB接続切替 /
Bluetooth[®] Low Energy 接続設定 / ブザー・日時設定

製品仕様

名称	テクノテスター (アンカーボルト引張荷重確認試験機)	
型式	AT-100/D3	
最大荷重	100kN	
最大変位量	15mm	
対象アンカー	M6 (W1/4) ~ M24 (W1) (ボルト突出長 ボルト径と同長以上~ 120mm 以下) 異形鉄筋 D10 ~ D16	
傾斜補正範囲	±5 度	
荷重精度	非直線性: ±2% F.S. ±1 digit	
変位精度	非直線性: ±2% F.S. ±1 digit	
本体質量	5.9kg	
本体寸法	図面参照	
収納箱寸法	420×255×325mm	
測定部	測定範囲	荷重: 0 ~ 100kN / 変位: 0 ~ 15mm
	最小表示値	荷重: 0.1kN / 変位: 0.05mm
	保護構造	防まつ型 (IP54 相当)
	表示部	ドットマトリクス 128×64 ドット バックライト付
	データ蓄積	グラフデータ: 999 データ / ポイントデータ: 1440 データ (試験日時、最大荷重値)
	外部出力	USB2.0 準拠 (USB Type-C®) / Bluetooth® 5.2 (LE)
	電源	単三電池 ×4 本
	連続使用時間	アルカリ乾電池使用時: 約 40 時間 ニッケル水素電池 (2500mAh): 約 50 時間 (新品 / 満充電・バックライト OFF・Bluetooth OFF)
	その他	最大値ホールド、設定値によるブザー音、オートパワーオフ
	機構部	負荷方式
荷重センサ		歪ゲージ式ロードセル
荷重センサ定格		100kN
変位センサ		ポテンショメータ式
変位センサ定格		15mm
センターシャフト	M20 全ねじボルト	
付属品	締付け工具一式、センターシャフト、調整ナット、 カップリング (M6 ~ M24・W1/4 ~ W1 の 16 種類)、 専用ボルト付	

- 他者商標について: 下記に記載した他社の登録商標・商標をはじめ、本書に記載されている製品名は各社の登録商標です。
 ・Bluetooth は Bluetooth SIG, Inc. の登録商標であり、ライセンスに基づき使用しています。
 ・USB Type-C は USB Implementers Forum の登録商標であり、ライセンスに基づき使用しています。

本体概略図

■ 上面

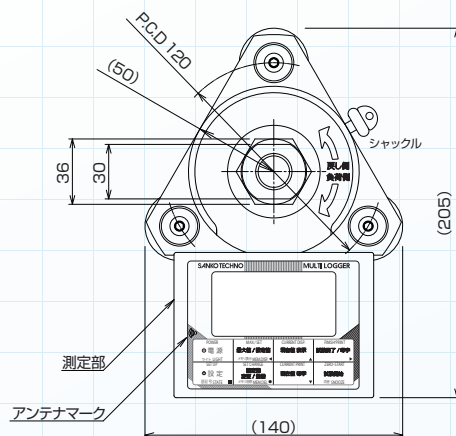

■ 側面

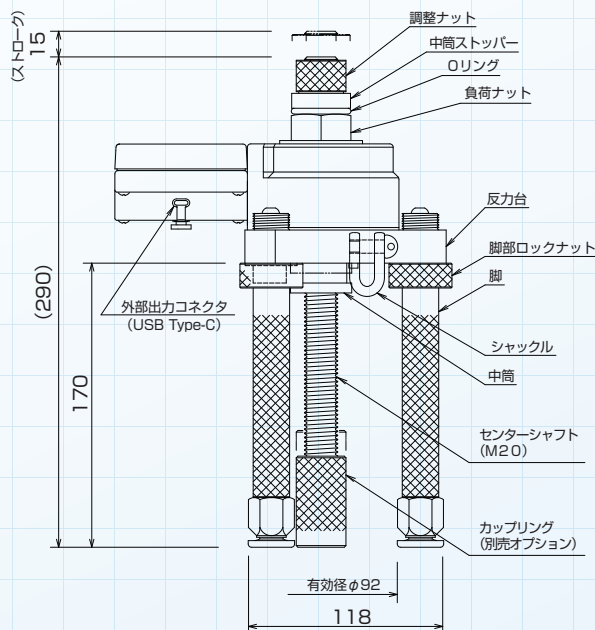

別売品

【プリンター】
SM4-31W-ST



● モニター表示例



特長

- ・IP54相当、耐衝撃で現場でも安心
- ・測定状態(現在値、最大値)の表示機能を搭載
- ・Bluetooth®搭載により、測定部との無線接続が可能
- ・USB Type-Cによる測定部との有線接続が可能

品名	品番	仕様
プリンター	SM4-31W-ST	測定データ印字用プリンター
ロール紙 ※	P-58-45H-1	1巻(プリンター内部にセット済み、幅 58mm×長さ 25mm、感熱紙(高保存グレード/10年読取))
プリンターケース	—	プリンター専用ケース
充電用ケーブル	—	プリンター本体充電用

※ロール紙は消耗品です。

※製品改良のために予告なしに仕様等を変更する場合があります。予めご了承ください。

無断複写・転載禁止

サンコーテクノ株式会社

本社 / 〒270-0163 千葉県流山市南流山三丁目10番地16
 本社営業 04-7157-8181 広島支店 082-275-5091 金沢営業所 076-240-3535
 大阪支店 06-6748-0833 福岡支店 092-587-0188 岡山営業所 086-296-8031
 札幌支店 011-876-9035 新潟営業所 0256-47-1135 高松営業所 087-885-7431
 仙台支店 022-236-2533 横浜営業所 045-340-3517 鹿児島営業所 099-225-8311
 名古屋支店 052-355-3501 静岡営業所 054-237-0102

お客様相談窓口 TEL ☎ 0120-350-514
 (フリーダイヤル) FAX ☎ 0120-350-571

受付時間 祝日を除く月曜日~金曜日 9:00~12:00/13:00~17:00

サンコーテクノホームページ <https://sanko-techno.co.jp/>

T2605000ZN